

太陽光発電用 パワーコンディショナ

取扱説明書

型 式 PVS010S200

版数 2 版
2011 年 5 月

新電元工業株式会社

ごあいさつ

このたびは、本製品をご採用いただきましてありがとうございます。
ご使用前にこの取扱説明書をよくお読みいただき、正しく安全にご使用ください。

お願い

本製品の操作または保守を行う前に本取扱説明書をよくお読みください。

本取扱説明書を十分理解してから、操作または保守を行ってください。

本製品（装置本体、ソフトウェア）の改造はしないでください。改造によって起きた事故及び本製品の損傷につきましては一切の責任を負いません。

本取扱説明書を紛失または汚損した場合は、すみやかに弊社に注文してください。

本取扱説明書はいつでもご覧になれる場所においてください。

本取扱説明書の記載内容は、製品改良などのためお断りなしに変更することがありますのでご了承ください

目次

安全上のご注意	7
安全上のご注意	7
送付品の確認	10
1 正しくお使いいただくための注意事項	11
1.1 太陽電池入力についての注意	11
1.2 設置時の注意	11
1.3 取扱い上の注意	11
1.4 故障時の対応について	11
2 装置の概要	12
2.1 装置の概要	12
2.2 型名とオプション	12
2.3 環境仕様	13
2.4 構造仕様	13
2.5 回路系統図	14
2.6 電氣的仕様	15
3 各部名称と機能	16
3.1 太陽光発電用パワーコンディショナの各部名称	16
3.2 太陽光発電用パワーコンディショナの各部機能	18
3.3 操作パネルの各部名称と機能	19
3.4 太陽光発電用パワーコンディショナの外部信号端子の名称と機能	21
4 設置	22
4.1 設置条件	22
4.2 設置方法	23
4.3 絶縁抵抗試験の方法	25
5 配線の接続	28
5.1 接地端子 (TB4) の接続	29
5.2 太陽電池入力端子 (TB1,2) の接続 「接続箱機能有り」 (標準品)	30
5.3 太陽電池入力端子 (TB1,2) の接続 「接続箱機能なし」 (オプション型名: -DN)	31
5.4 系統出力端子 (TB5) の接続	32
5.5 外部信号端子 (TB11) の接続	33
5.6 外部トランスデューサ用電源端子 (TB13) の接続	49
5.7 自立出力コンセント (TB10) の接続 「自立運転機能有り」 (オプション型名: -SA)	50
6 運転及び操作	51
6.1 運転前の準備	51
6.2 系統連系保護動作の設定	53
6.3 その他の設定	70
6.4 運転	77
6.4.1 連系運転動作の開始方法	77
6.4.2 自立運転動作の開始方法 「自立運転機能有り」 (オプション型名: -SA)	79
6.5 停止	81
6.5.1 連系運転動作の停止方法	81
6.5.2 自立運転動作の停止方法	82
6.6 各計測の表示方法	83

6.7	状態情報の表示方法	85
6.8	異常時の復旧方法	87
6.9	積算電力クリアの方法	93
6.10	連系保護試験の方法	94
6.11	接点出力試験の方法	97
7	保守・点検	99
7.1	日常点検	99
7.2	定期点検	100
7.3	長期保管時の注意点	100
7.4	適合用途の条件	101
7.5	保証について	102
8	付図	103
8.1	外形寸法	103
8.2	系統連系起動シーケンス	105
8.3	自立運転起動シーケンス	106
8.4	LCD 階層一覧	107
8.5	警報マトリクス	109

図表

本取扱説明書で使用している図一覧

図 2-1	型名とオプション	12
図 2-2	太陽光発電用パワーコンディショナの回路系統図	14
図 3-1	太陽光発電用パワーコンディショナ外観（正面）	16
図 3-2	太陽光発電用パワーコンディショナ外観（裏面）	16
図 3-3	太陽光発電用パワーコンディショナの扉を開けた状態	17
図 3-4	太陽光発電用パワーコンディショナの配線部カバーをはずした状態（標準品）	17
図 3-5	操作パネルの各部名称	19
図 5-1	接地端子の接続図	29
図 5-2	太陽電池入力端子接続図 「接続箱機能有り」（標準品）	30
図 5-3	太陽電池入力端子接続図 「接続箱機能なし」（オプション型名：-DN）	31
図 5-4	系統出力端子接続図	32
図 5-5	外部信号端子ピンアサイン	33
図 5-6	自立出力コンセント接続図	50
図 6-1	連系保護装置試験器の接続方法	94
図 8-1	太陽光発電用パワーコンディショナ（標準品）の外形寸法図	103
図 8-2	太陽光発電用パワーコンディショナ（オプション型名：-SK）の外形寸法図	104
図 8-3	自動起動・停止フローチャート（系統連系）	105
図 8-4	自動起動・停止フローチャート（自立運転）	106

本取扱説明書で使用している表一覧

表 2-1	環境仕様	13
表 2-2	構造仕様	13
表 2-3	電氣的仕様	15
表 3-1	太陽光発電用パワーコンディショナの各部名称と機能	18
表 3-2	操作パネルの各部機能	19
表 3-3	状態表示一覧	20
表 3-4	外部信号端子のピンアサインと機能	21
表 4-1	絶縁抵抗試験項目表	27
表 5-1	接地端子仕様	29
表 5-2	太陽電池入力端子仕様 「接続箱機能有り」（標準品）	30
表 5-3	太陽電池入力端子仕様 「接続箱機能なし」（オプション型名：-DN）	31
表 5-4	系統出力端子仕様	32
表 5-5	外部信号端子仕様	33
表 5-6	外部信号端子の信号種別	34
表 5-7	外部トランスデューサ用電源端子仕様	49
表 5-8	自立出力コンセント仕様	50
表 5-9	添付品 防水ゴムキャップ仕様	50
表 6-1	計測表示項目	83
表 6-2	警報一覧及び復旧方法（1/5）	87
表 6-3	警報一覧及び復旧方法（2/5）	88
表 6-4	警報一覧及び復旧方法（3/5）	89
表 6-5	警報一覧及び復旧方法（4/5）	90
表 6-6	警報一覧及び復旧方法（5/5）	91
表 8-1	LCD 階層一覧(1/2)	107
表 8-2	LCD 階層一覧(2/2)	108

表 8-3	警報マトリクス(1/2)	109
表 8-4	警報マトリクス(2/2)	110

安全上のご注意

設置・運転・点検・保守の前に必ず本取扱説明書を熟読し、本製品の取扱い安全の情報と注意事項について確認してからご使用ください。

本製品は厳重な品質管理のもとに製造しておりますが、本製品が万一故障することにより人命、身体または財産に重大な損害が予測される場合は、弊社にお問い合わせください。

本取扱説明書及び製品への表示では、製品を安全に正しくお使いいただき、あなたや他の人々の危険や財産の損害を未然に防止するために、いろいろな絵表示をしています。その絵表示と意味は次のようになっています。内容をよく理解してから本文をお読みください。



この表示を無視して、誤った取り扱いをすると、人が死亡または重傷を負う可能性が想定される内容を示しています。



この表示を無視して、誤った取り扱いをすると、人が傷害を負う可能性が想定される内容及び物的損害の発生が想定される内容を示しています。

《送付品の確認》



送付品がご注文どおりの製品であることを確認してください。開梱時、送付品の数量を確認し、各部の部品脱落、外装の変形・損傷、塗装のはがれ、ネジの緩み、配線の損傷などが無いか確認してください。

《保管上の注意》



雨や水滴がかかる場所、有害なガスや液体がある場所、直射日光が当たる場所には保管しないでください。
高温・高湿の場所で保管しないでください。

《使用上の注意》



けが **感電** **火災**

引火性ガス、腐食性ガス及び結露する場所では使用しないでください。(感電や火災の恐れがあります。)
製品の改造はしないでください。
(感電やけが、火災の恐れがあります。)
塩害地域への設置はしないでください。
本取扱説明書に記載された使用環境条件でお使いください。

《搬入》

転倒

けが



警告

不用意に持ち上げたりすると腰痛の原因となりますので注意してください。(けがの恐れがあります。)
重量物のため、運搬は二人以上または運搬具を使って持ち運びしてください。(けがの恐れがあります。)



注意

本装置には基板類が取り付けられていますので衝撃、振動を与えないように運搬してください。

《設置及び配線》

転倒

けが

感電

火災



警告

本装置は指定された方法を守って設置してください。
(感電、火災の恐れがあります。)
設置は安全に支える強度が十分ある物に確実に固定してください。
(転倒、けがの恐れがあります。)
不用意に持ち上げたりすると腰痛の原因となりますので注意してください。(けがの恐れがあります。)
重量物のため、運搬は二人以上または運搬具を使って持ち運びしてください。(けがの恐れがあります。)
配線作業は、経験を有する専門知識のある人が行ってください。
(けが、感電、火災の恐れがあります。)
絶縁抵抗試験時は必ず配線を未接続状態で行ってください。
(感電の恐れがあります。)
絶縁抵抗試験時に短絡していたクリップ線などは試験終了後、放電を確認してから必ず外してください。
(火災の恐れがあります。)
配線作業は無電圧の状態で行ってください。
(感電の恐れがあります。)
本装置は端子部への接続に先立って必ず接地線を接続してください。(感電の恐れがあります。)
配線は間違えないように接続してください。
(けが、感電、火災の恐れがあります。)
接地端子には必ず接地線を接続してください。
(感電の恐れがあります。)
通電中は端子部に触れないでください。
(感電の恐れがあります。)
配線の接続は極性を間違えないようにしてください。
(火災の恐れがあります。)
電線くず、ネジなどの異物を本装置の中に残さないでください。
(けが、感電、火災の恐れがあります。)
濡れ手で本装置に触れないでください。
(感電の恐れがあります。)
使用する工具は絶縁工具を使用してください。
(感電の恐れがあります。)

《使用上の注意》

 警告	けが ← 感電 ← 火災
	<p>製品の改造はしないでください。 (けが、感電、火災の恐れがあります。) 本取扱説明書記載の使用環境でお使いください。特に電源電圧、周波数、温度、湿度、衝撃、振動にご注意ください。 (けが、感電、火災の恐れがあります。) 本装置を運転する前に系統側の安全を確認し、本取扱説明書にしたがって運転操作を行ってください。不用意な運転操作は、感電や事故の恐れがあります。 次のような用途に絶対使用しないでください。 ・人命に直接関わる医療機器などへの使用。 ・人身の損傷に至る可能性のある場所への使用。</p>

《運転および操作》

 警告	感電 ← 火災
	<p>運転中は端子部に触れないでください。 (感電や火災の恐れがあります)</p>

 注意	<p>運転中に本装置が故障し、異臭、異音が発生した場合は、直ちに運転を停止させ、販売店または弊社の本社・支店までお問い合わせください。 系統出力端子は、単相3線202V系統以外に接続しないでください。本装置が故障する可能性があります。その他の系統に接続する場合は、必ず販売店または弊社の本社・支店までお問い合わせください。</p>
---	---

《点検・保守》

 警告	けが ← 感電 ← 火災
	<p>点検・保守は、専門知識を有する人が定期的に指定された方法で行ってください。(感電や火災の恐れがあります) 内部の点検、修理をしないでください。 (感電、けが、やけど、発煙、発火の恐れがあります) 本装置の入出力端子部に金属棒や指などを差し込まないでください。 (感電の恐れがあります。)</p>

《その他注意事項》

 注意	<p>本装置は日本国内仕様品です。国外での使用については、別途販売店または弊社の本社・支店までお問い合わせください。日本国内仕様品を国外で使用すると、電圧、使用環境が異なり発煙、発火の原因になることがあります。 製品を廃棄する場合は、通常産業廃棄物として処理してください。</p>
---	--

送付品の確認

開梱を行う前に梱包の荷姿の状態を点検してください。



送付品がご注文どおりの製品であることを確認してください。
開梱時、送付品の数量を確認し、各部の部品脱落、外装の変形・損傷、塗装のはがれ、ネジの緩み、配線の損傷などがないか確認してください。

送付品リスト

下図に記載した送付品をご確認ください。

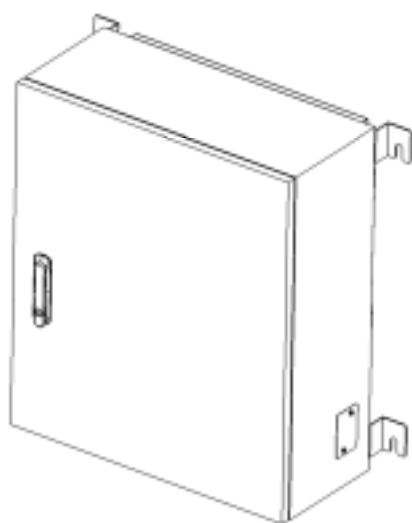

装置本体 (PVS010S200)
1 台



取扱説明書 (本書)
1 冊

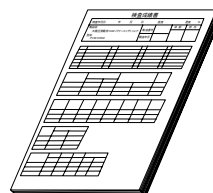

検査成績書
1 冊

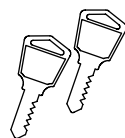

扉の鍵
2 個

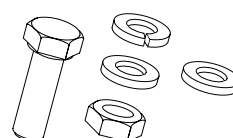

ボルト、ナット、
平座金 (2 個)、バネ座金
4 式

注意事項

オプション型名：-SK をご購入の場合、装置本体の外観が異なります。詳しくは、8.1 外形寸法 (104 ページ) をご参照ください。
オプション型名：-SA をご購入の場合、防水ゴムキャップが添付されます。詳しくは、5.7 自立出力コンセント (TB10) の接続 (表 5-9 添付品 防水ゴムキャップ仕様) (50 ページ) をご参照ください。

1 正しくお使いいただくための注意事項

1.1 太陽電池入力についての注意

- 1) 太陽電池入力は、本装置の定格 (200 ~ 500V 以内) に合わせて使用してください。
- 2) 太陽電池容量は、本装置の最大出力容量 (10kW) に見合ったものをご採用ください。
- 3) 太陽光発電システムは、各ストリングの電流が 10A 以下になるように構成してください。
「接続箱機能なし」(オプション型名: -DN) の場合は、太陽電池入力の総合電流が 45A 以下になるように構成してください。
- 4) 太陽電池以外の電池や電源を接続しないでください。

1.2 設置時の注意

設置時は、4 設置 (22 ページ) に従って、正しく設置してください。

- 1) 接地端子 (TB4) は必ず接続してください。
- 2) 太陽電池入力 (TB1, TB2) を接続時には極性 (+, -) を確かめ、間違いのないように接続してください。
- 3) 系統出力 (TB5) を接続時には極性 (U, N, V) を確かめ、間違いのないように接続してください。
- 4) 本装置は冷却ファンにより強制風冷を行い、装置の背面から吸気し底面側へ吐き出す構造になっています。吸気及び排気を妨げないように設置してください。

1.3 取扱い上の注意

- 1) 太陽電池入力端子 (TB1, TB2) には、太陽電池以外の電池や電源を接続しないでください。故障の原因となります。
- 2) 系統出力端子 (TB5) は、単相 3 線式 202V 以外に接続しないでください。故障の原因となります。
- 3) 電力会社からの指示があった場合は、電力会社の指示にしたがって、正しく取り扱ってください。

1.4 故障時の対応について

下記のような異常が生じた場合は、販売店または弊社の本社・支店まで連絡してください。

- 1) 「運転」(緑) 表示が点灯もしくは点滅しない場合。
(但し、太陽電池入力と系統出力が共に運転電圧範囲を逸脱している場合、点灯及び点滅はしません。)
- 2) 「異常」(赤) 表示が点灯した場合または「異常」接点が出された場合。
- 3) その他、異常と判断されることが起きた場合。(異臭、異常音などの発生)

2 装置の概要

2.1 装置の概要

本装置は太陽電池により発電された直流電力を交流電力に変換し、商用系統に連系して逆潮流を行います。

本装置は、高周波絶縁方式を採用し、太陽電池と商用系統を絶縁しているため、より安全に太陽電池の運用及び保守を行うことができます。また、太陽電池の浮遊容量による地絡電流がほとんど流れないため、漏電遮断器の誤動作等を防止できます。

2.2 型名とオプション



図 2-1 型名とオプション

注意事項	空白の場合は、左詰めで記載してください。 (例) 自立運転機能が必要で、接続箱機能が必要ない場合 型名 : PVS010S200-DN-SA
------	--

2.3 環境仕様

本装置を使用する際は、下記の環境仕様を必ず守ってください。

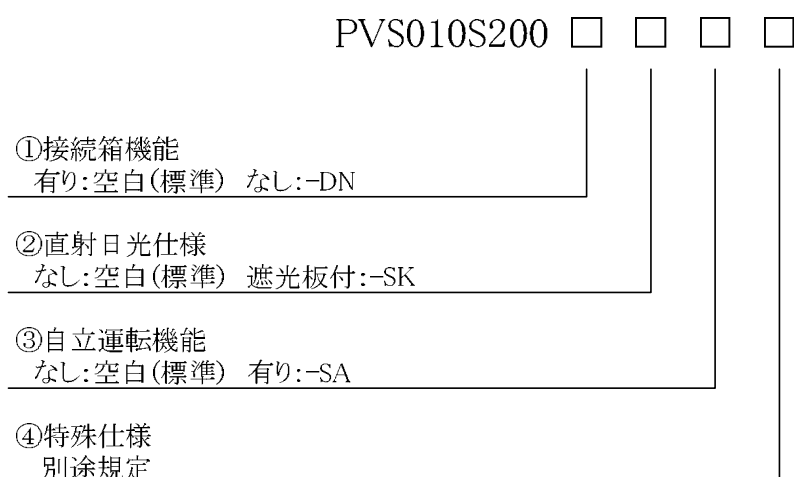
表 2-1 環境仕様

条 件	仕 様	備 考
設置場所	日本国内における 屋内及び屋外 注 1	1) 直射日光が当たらない場所 注 2 2) 他の熱源からの影響を直接受けない場所 3) 他から、振動衝撃が加わらない場所 4) 火気等の影響がない場所 5) 粉塵の影響を受けない場所 6) 腐食性ガス、可燃性ガスのない場所 7) 塩害の影響を受けない場所 8) 本装置に影響を与えるような磁束等が発生しない場所 9) 騒音の制約を受けない場所 注 3 10) 人が常時接しない場所
周囲温度	-10 ~ 50	40 以上の場合は、出力制限により連続運転が可能 注 4
湿度	10 ~ 90%RH	結露無きこと
標高	2000m 以下	

注1 防水、防塵規格：JIS C 0920 IP34 準拠

注2 直射日光が当たる場合は、「遮光板付」(オプション型名：-SK)を選択してください。

注3 本装置は、高周波スイッチングによる高周波音(約 50dB)が発生します。

注4 出力制限時における定格出力電力は 5kW となります。

2.4 構造仕様

下表に、構造仕様を示します。詳細な設置方法等は、4 設置 (22 ページ) をご参照ください。

表 2-2 構造仕様

項 目	規 格	備 考
設置方法	壁掛け又は据置 注 1	
塗装色	マンセル 5Y7/1	
外箱材質	ステンレス鋼	筐体内は除く
寸法	600W × 260D × 700H (突起部は除く) 注 2	単位：mm
質量	63kg 以下 注 2	据付用フランジは除く

注 1 据置の場合、弊社製架台が必要となりますので、別途ご購入ください。

注 2 「遮光板付」(オプション型名：-SK) の場合は、下記となります。

寸法 104 ページをご参照ください。

質量 75kg 以下

2.5 回路系統図

太陽光発電用パワーコンディショナの回路系統図を下図に示します。

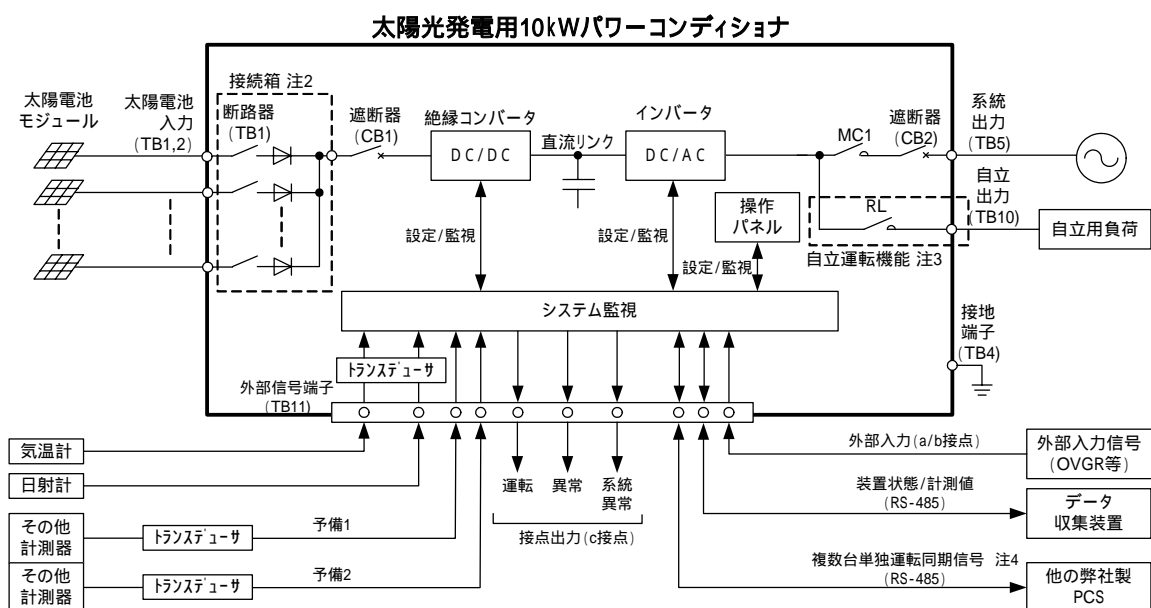

- 注 1 太線内の点線部は、オプションで有/無を選択可能です。
- 注 2 「接続箱機能なし」(オプション型名: -DN) の場合は、断路器及び逆流防止ダイオードはありません。
- 注 3 「自立運転機能有り」(オプション型名: -SA) の場合は、自立リレー及び自立出力コンセントがあります。
- 注 4 並列運転する際は、5.5 外部信号端子 (TB11) の接続 PCS 通信 (複数台単独運転同期信号) の接続 (44 ページ) をご参照ください。

図 2-2 太陽光発電用パワーコンディショナの回路系統図

2.6 電氣的仕様

太陽光発電用パワーコンディショナの電氣的仕様を下表に示します。

表 2-3 電氣的仕様

項 目		規 格	備 考
共通仕様	絶縁方式	高周波絶縁	
	冷却方式	強制風冷	
	直流側の接地	接地可	
直流入力	定格入力電圧	DC320V	
	運転入力電圧範囲	DC200 ~ 500V	定格出力：DC250 ~ 500V
	最大電力追従範囲	DC200 ~ 450V	
	最大入力回路数	7 回路 (10A/回路) 注 1	
交流出力	出力制御方式	電圧型電流制御	
	相数	単相 3 線	
	電力制御方式	最大電力追従制御	
	系統周波数判別	自動	
	定格出力電力	10kW	
	最大出力電力	10.3kVA	
	電圧追従範囲	AC202V ± 20V	
	周波数追従範囲	50Hz ± 3%/60Hz ± 3%	自動切換
	定格出力電流	49.5A	
	出力基本波力率	0.95 以上	定格出力時 注 2
電流歪率	総合 5% 以下、各次 3% 以下	定格出力時	
自立出力	出力制御方式	電圧型電圧制御	
	相数	単相 2 線	
	定格出力電力	1.5kW(1.5kVA)	
	定格電圧	AC100V	
	定電圧精度	± 2% 以内	定格電圧
	出力電圧歪率	総合 5% 以下	線形負荷
	定格出力周波数	50Hz ± 1%/60Hz ± 1%	注 3
	過渡電圧変動範囲	± 10% 以内	抵抗負荷 0% 100%
	負荷波高値	3	出力電流ピーク値/実効値
	出力力率	遅れ 0.6 ~ 1.0	
総合	最大電力 変換効率	連系時	93% (接続箱機能含む)
		自立時	84% (接続箱機能含む)
	漏洩電流	5mA 以下	抵抗負荷時
外部入出力	接点入力	外部入力	OVGR 等
	接点出力	運転、異常、系統異常	
	計測・監視	RS-485	
	気温計入力	Pt100(3 線式)	規定電流 2mA
	日射計入力	DC0 ~ 10mV	
	予備計測器入力	DC4 ~ 20mA	2 回路

注1 「接続箱機能なし」(オプション型名：-DN) の場合、1 回路 (45A/回路) となります。

注2 電圧及び周波数追従範囲内。但し、電圧上昇抑制時を除きます。

注3 出荷時は 50Hz となります。系統連系後、系統と同じ周波数に自動で切り換わります。

3 各部名称と機能

3.1 太陽光発電用パワーコンディショナの各部名称



図 3-1 太陽光発電用パワーコンディショナ外観（正面）



図 3-2 太陽光発電用パワーコンディショナ外観（裏面）

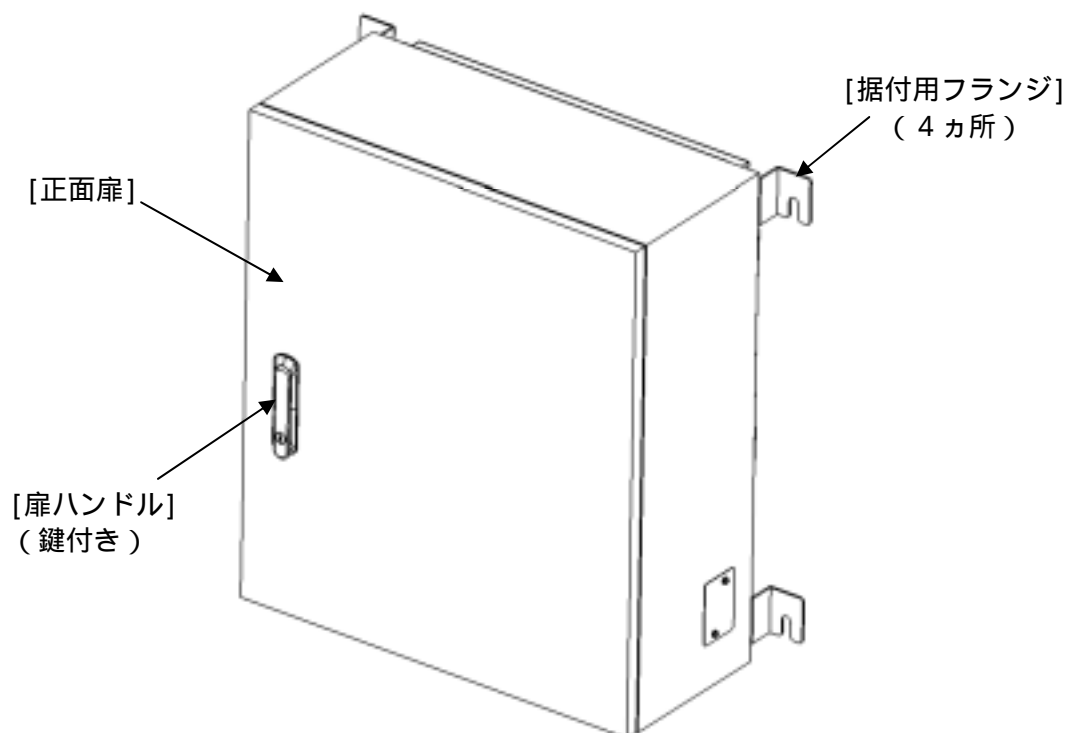

図 3-3 太陽光発電用パワーコンディショナの扉を開けた状態

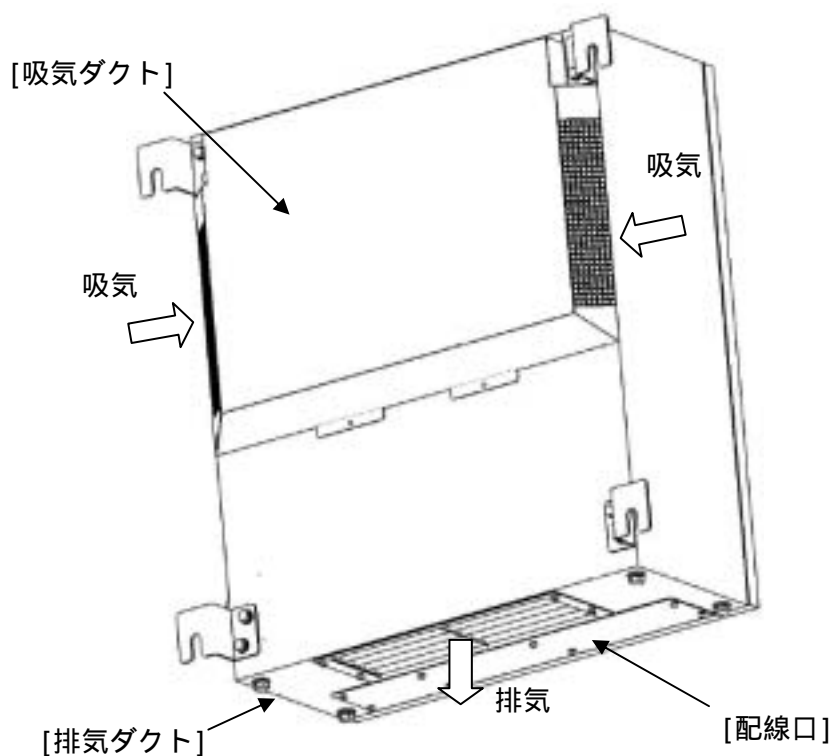

図 3-4 太陽光発電用パワーコンディショナの配線部カバーをはずした状態 (標準品)

3.2 太陽光発電用パワーコンディショナの各部機能

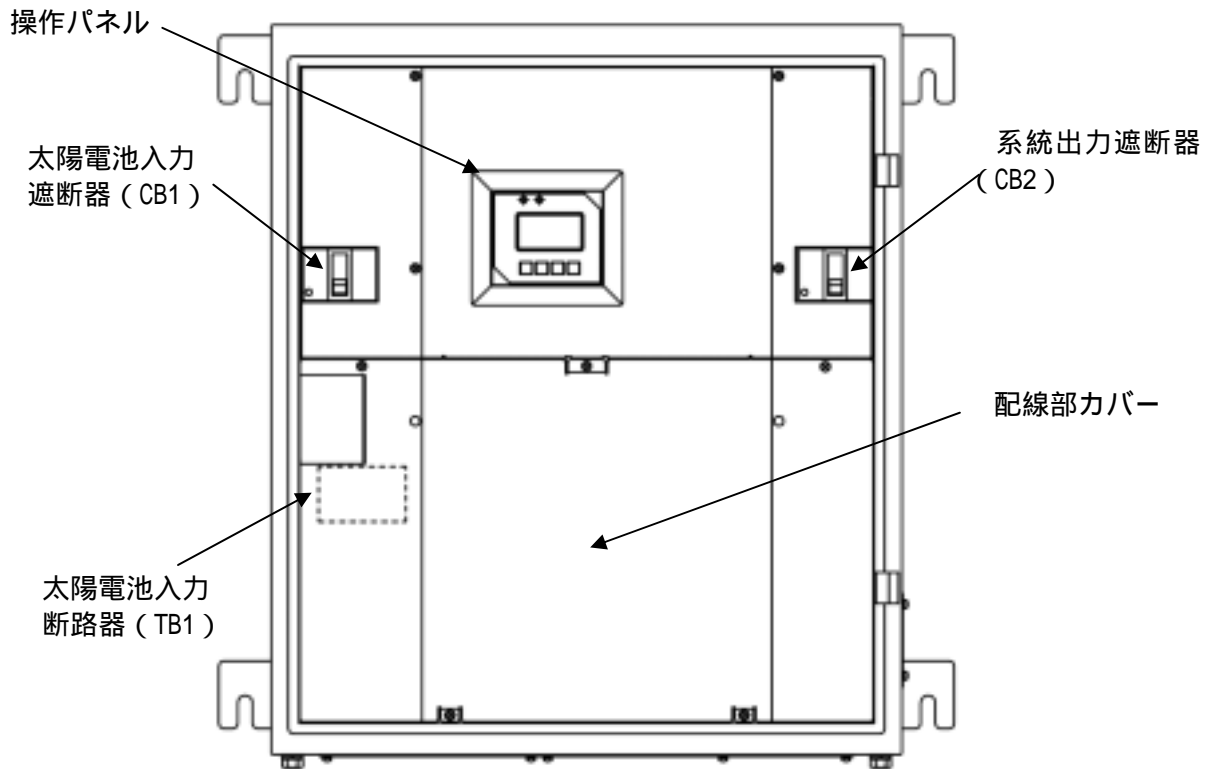
表 3-1 太陽光発電用パワーコンディショナの各部名称と機能

項番	名称	本体の表示	機能
	太陽電池入力遮断器 (CB1)	太陽電池入力 CB1	太陽電池からの直流入力の開閉を行うことができます。
	太陽電池入力断路器 (TB1)	太陽電池入力 TB1	太陽電池の配線接続時に感電を防止する為、各太陽電池ストリング入力の開閉を行うことができます。電流遮断容量が小さいため、必ず太陽電池入力遮断器 (CB1) が「OFF」していることを確認してから、開閉してください。
	操作パネル	-	LCD 表示画面から、本装置の各整定値の設定を行ったり、運転状態や各部の計測値を LCD に表示させることができます。3.3 操作パネルの各部名称と機能 (19 ページ) をご参照ください。
	系統出力遮断器 (CB2)	系統出力 CB2	系統との開閉を行うことができます。
	配線部カバー	-	本装置に入出力線及び信号線を接続する際に、取り外してください。取り外し方は、5 配線の接続 (28 ページ) をご参照ください。
	太陽電池入力端子 +	太陽電池入力 TB1	太陽電池の + 側の入力端子です。接続方法は、5.2 太陽電池入力端子 (TB1,2) の接続 「接続箱機能有り」(標準品)(30 ページ) 及び 5.3 太陽電池入力端子 (TB1,2) の接続 「接続箱機能なし」(オプション型名: -DN)(31 ページ) をご参照ください。
	太陽電池入力端子 -	TB2	太陽電池の - 側の入力端子です。接続方法は、5.2 太陽電池入力端子 (TB1,2) の接続 「接続箱機能有り」(標準品)(30 ページ) 及び 5.3 太陽電池入力端子 (TB1,2) の接続 「接続箱機能なし」(オプション型名: -DN)(31 ページ) をご参照ください。
	外部信号端子	TB11	日射計、気温計、通信信号及び接点信号等を接続する信号端子です。信号の内容と接続は、3.4 太陽光発電用パワーコンディショナの外部信号端子の名称と機能 (21 ページ) 及び 5.5 外部信号端子 (TB11) の接続 (33 ページ) をご参照ください。
	系統出力端子	TB5	系統出力端子です。接続方法は、5.4 系統出力端子 (TB5) の接続 (32 ページ) をご参照ください。
	接地端子	TB4	接地端子です。接続方法は、5.1 接地端子 (TB4) の接続 (29 ページ) をご参照ください。
	連系保護試験端子	TB15	本装置の連系保護機能を試験するための端子です。試験の詳細については、6.10 連系保護試験の方法 (94 ページ) をご参照ください。
	外部トランスデューサ用電源端子	TB13	装置外部で使用するトランスデューサの電源を本装置から供給する場合に使用します。接続方法は、5.6 外部トランスデューサ用電源端子 (TB13) の接続 (49 ページ) をご参照ください。
	ケーブルハルタ	-	入出力線及び信号線を固定する金具です。配線を固定する際にご使用ください。
	自立出力コンセント	TB10	自立出力コンセントです。接続方法は、5.7 自立出力コンセント (TB10) の接続 (50 ページ) をご参照ください。

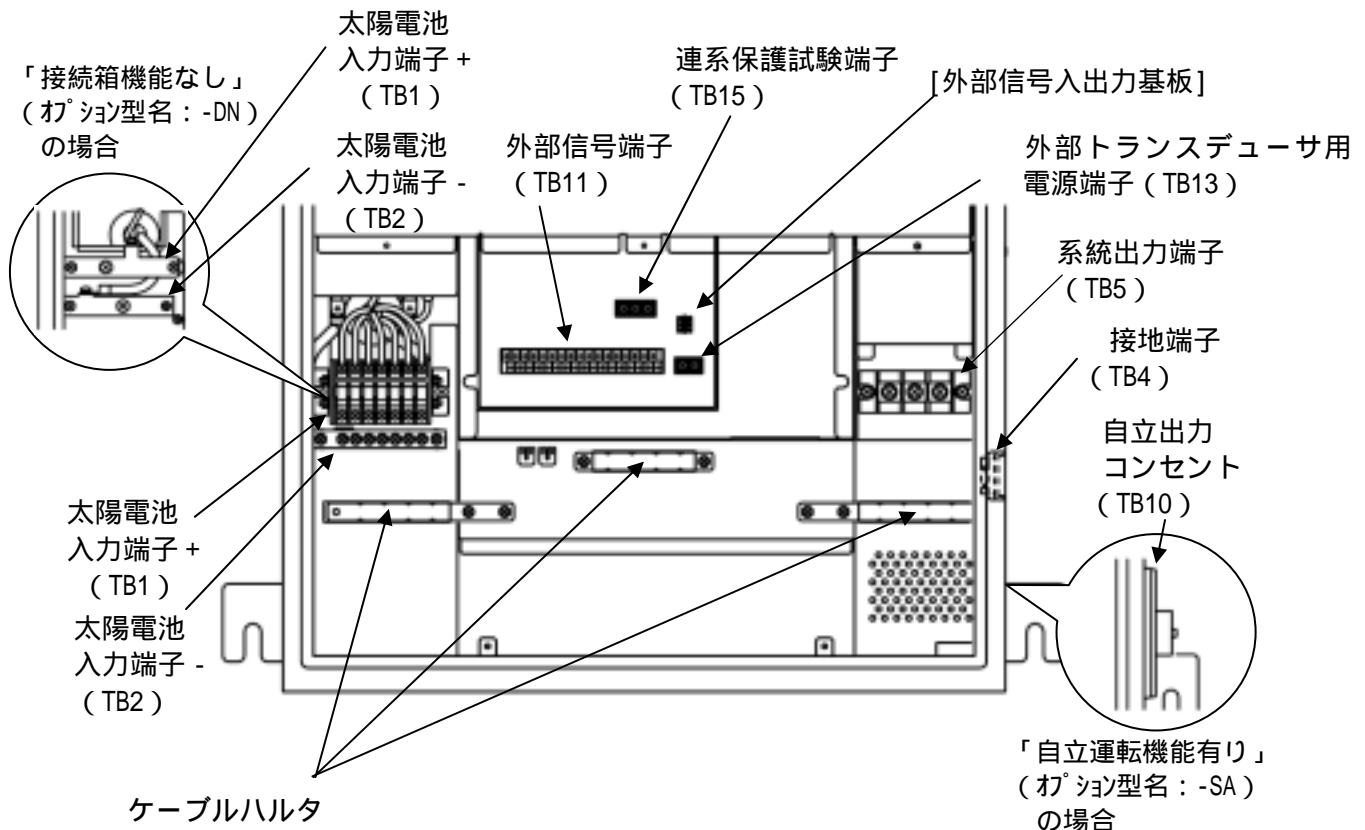
3.3 操作パネルの各部名称と機能

本装置は、操作パネルにより運転/停止操作、装置の状態表示、各計測の表示、各整定値の設定等を行うことができます。



図 3-5 操作パネルの各部名称

表 3-2 操作パネルの各部機能

項番	名 称	本体の表示	機 能
	運転 LED	運転	本装置が運転時に点灯します。
	異常 LED	異常	本装置が異常時に点灯します。
	LCD	-	本装置の動作状態、各計測値、各設定値等を表示します。 ～ のボタンにより、操作を行います。 無操作状態が一定時間経過するとバックライトが消灯します。(自立運転時は常時点灯します。) 文字背景の黒の部分がカーソルを表しています。
	「 」ボタン		カーソルを上に移動したり、設定値等の数値を増加させることができます。
	「 」ボタン		カーソルを下に移動したり、設定値等の数値を減少させることができます。
	「ENT」ボタン	ENT	操作の決定及び設定値等の数値を決定する際に使用します。
	「ESC」ボタン	ESC	操作の中断及び設定値等の数値の決定を中断する際に使用します。

表 3-3 状態表示一覧

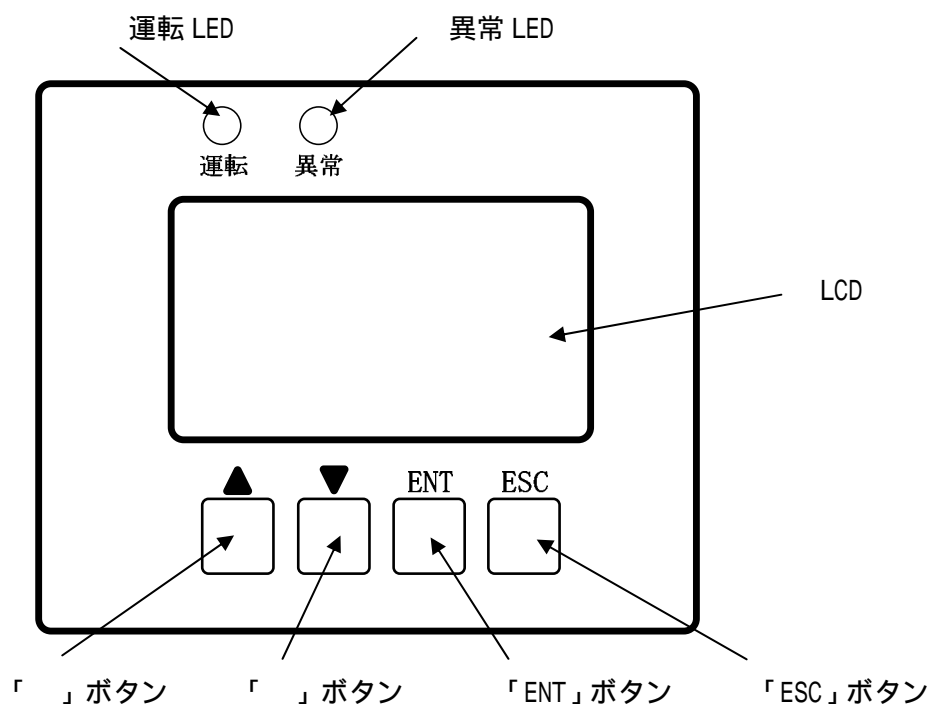
装置状態	LCD 状態表示	LED		接点		
		運転	異常	運転	異常	系統異常
系統連系運転している状態 但し、温度制限機能及び電圧上昇抑制機能は働いていない状態	通常運転		-		-	-
自立運転している状態	自立運転		-		-	-
温度制限機能が動作し、出力を定格の 50% に制限して運転している状態	温度制限動作中		-		-	-
電圧上昇抑制機能の無効電力制御が動作して運転している状態	電圧上昇抑制中 無効電力制御		-		-	-
電圧上昇抑制機能の有効電力制御が動作して運転している状態	電圧上昇抑制中 有効電力制御		-		-	-
入力電圧低下により停止している状態	待機	点滅	-	-	-	-
異常復旧後に再投入阻止時間が経過するのを待っている状態	待機	点滅	-	-	-	-
操作パネルから停止操作を行い、停止している状態	停止	-	-	-	-	-
本装置が故障し、停止している状態 (復旧操作が必要な場合)	異常内容 注 2	-		-		-
本装置が故障し、停止している状態 (自動で復旧する場合)	異常内容 注 2	-		-	-	-
系統連系保護動作 (OFR, UFR, OVR, UVR) により停止している状態	異常内容 注 3	-	-	-	-	
単独運転検出 (受動/能動) により停止している状態	異常内容 注 3	-	-	-	-	

注1 : 点灯及び出力あり - : 消灯及び出力なし

注2 6.8 異常時の復旧方法 (87 ページ) 表 6-2 ~ 表 6-6 の状態情報表示欄「A07」~「C10」をご参照ください。

注3 6.8 異常時の復旧方法 (87 ページ) 表 6-2 の状態情報表示欄「G01」~「G06」をご参照ください。

3.4 太陽光発電用パワーコンディショナの外部信号端子の名称と機能

下表に外部信号端子 (TB11) のピンアサインと機能を示します。接続方法及び電気的特性は、5.5 外部信号端子 (TB11) の接続 (33 ページ) をご参照ください。

表 3-4 外部信号端子のピンアサインと機能

端子番号	信号名称	機能
17	日射 +	日射計を接続することで、外部通信により計測データ収集することが出来ます。
0	日射 -	
18	気温 +	気温計を接続することで、外部通信により計測データ収集することが出来ます。
1	気温 -	
19	気温 COM	
2	FG	シールドケーブル用接地端子です。
20	予備 1 +	DC4-20mA 出力のトランスデューサを接続することで、計測データを収集することが出来ます。
3	予備 1 -	
21	予備 2 +	DC4-20mA 出力のトランスデューサを接続することで、計測データを収集することが出来ます。
4	予備 2 -	
22	外部入力 +	OVGR 等の継電器の接点を接続することで、本装置を停止させることができます。
5	外部入力 -	
23	運転 A	本装置が運転の場合に接点を送出します。
6	運転 COM	
24	運転 B	
7	空き	-
25	異常 A	本装置が故障状態の場合に接点を送出します。 (自動で復帰する故障の場合は、送出しません。)
8	異常 COM	
26	異常 B	
9	空き	-
27	系統異常 A	系統が異常状態の場合に接点を送出します。
10	系統異常 COM	
28	系統異常 B	
11	FG	シールドケーブル用接地端子です。
29	外部通信 FG	データ収集装置と接続することで、本装置の入出力の計測データ及び接続された日射計、気温計等の計測データを取り出すことができます。(最大 30 台接続可能です。) 29 は、シールドケーブル用接地端子です。
12	外部通信 R	
30	外部通信 A	
13	外部通信 B	
31	外部通信 GND	
14	PCS 通信 R	単独運転検出機能 (能動検出) の同期信号端子です。本装置を並列運転させる場合に接続してください。(最大 8 台接続可能です。) 16 は、シールドケーブル用接地端子です。
32	PCS 通信 A	
15	PCS 通信 B	
33	PCS 通信 GND	
16	PCS 通信 FG	

4 設置

4.1 設置条件

- (1) 周囲温度：-10～50（40 以上の場合は、出力を50%に制限することにより連続運転が可能です。）
- (2) 湿度：10～90%RH（結露無きこと）
- (3) 標高：2000m 以下
- (4) 本装置を安全にかつ十分に支える強度がある物に確実に設置してください。
「遮光板なし」・・・質量：63kg 以下
「遮光板付」・・・質量：75kg 以下
- (5) 本装置の正面側は扉の開閉を考慮し、700mm 以上の離隔を確保してください。
- (6) 本装置の両側面部は、300mm 以上の離隔を確保してください。
- (7) 本装置の上下部側は、500mm 以上の離隔を確保してください。
上部側に熱源がある場合には、1000mm 以上の離隔を確保してください。
- (8) 本装置は水平な場所に設置してください。

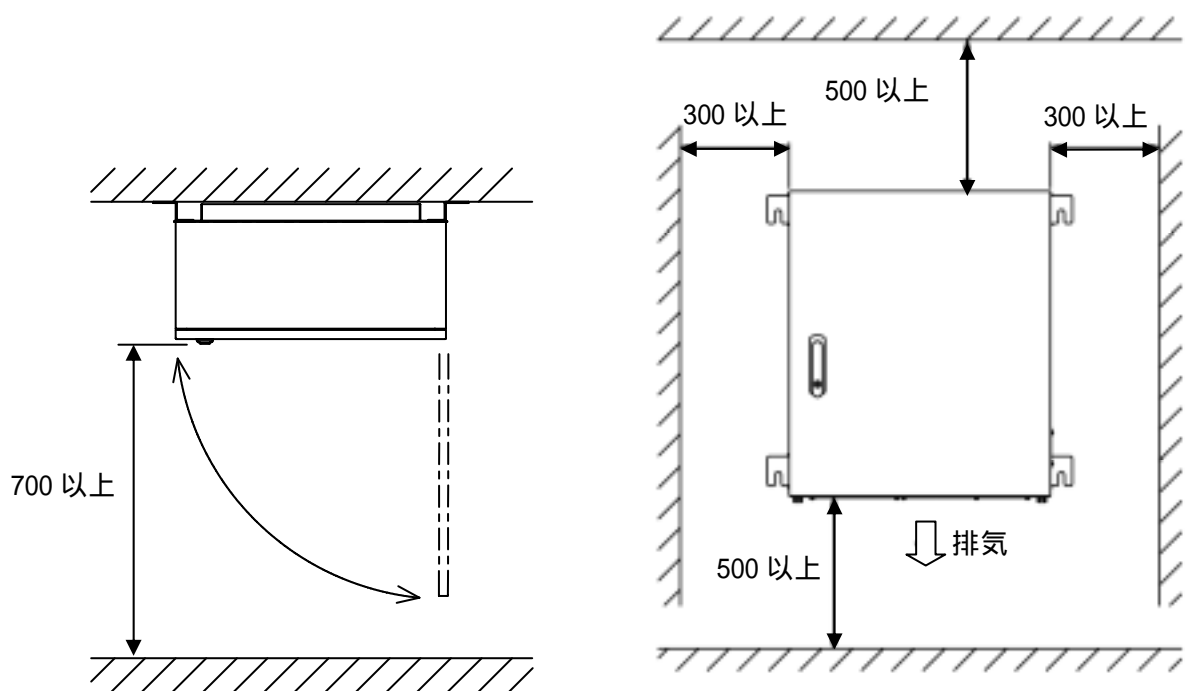

単位：mm

(上面図)

(正面図)

注意事項	上記以外の特設な設置を行う場合は、販売店または弊社の本社・支店まで連絡してください。
------	--

4.2 設置方法

壁掛けにて使用する場合の設置方法

(1) 据付用フランジを架台等に取り付けてください。

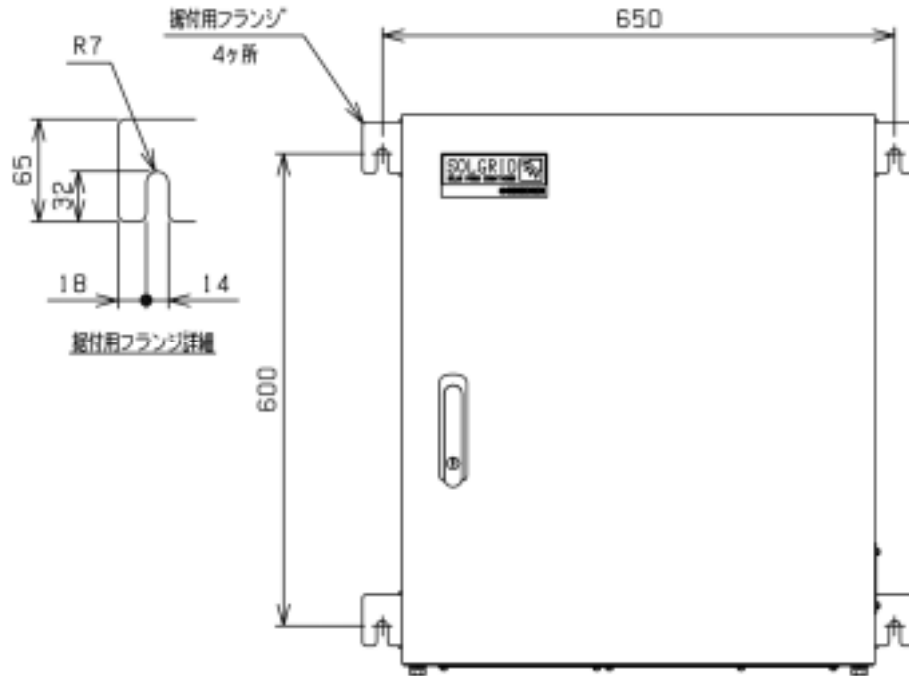

単位：mm

(2) 据付用フランジの固定方法は、下記をご参照ください。

下記固定方法は一例です。設置場所の状況に応じて変更してください。

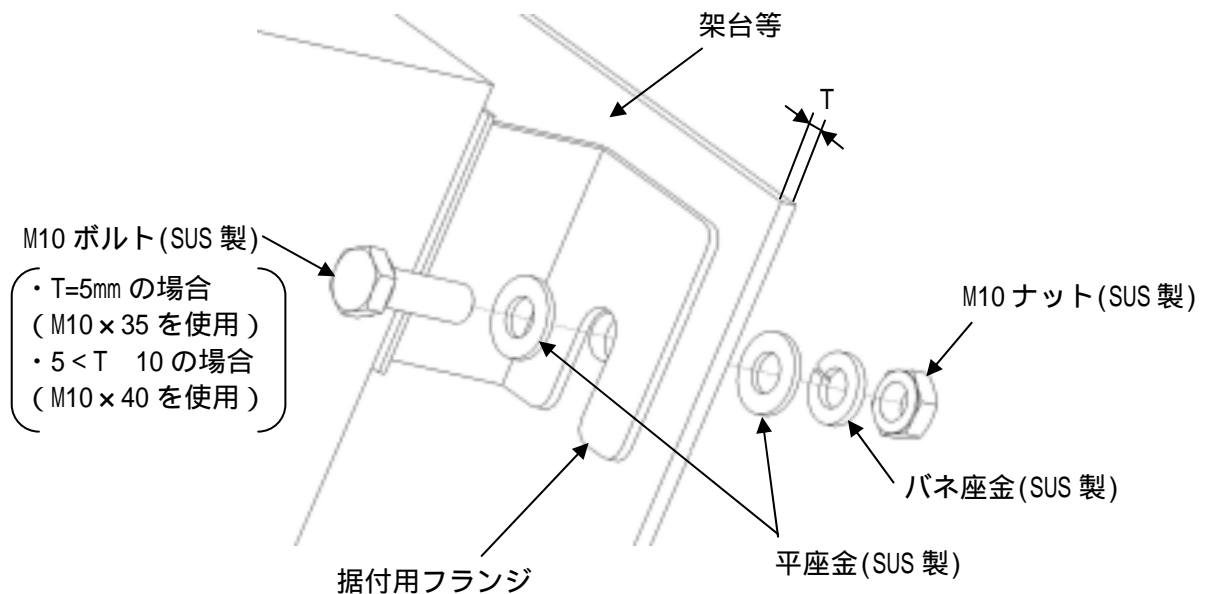

注意事項	添付のボルト、ナット、座金を使用できない場合は、施工側で準備してください。
------	---------------------------------------

据置にて使用する場合の設置方法

- (1) 本装置を弊社製架台（別途購入品）へ固定し、架台下部をアンカーボルトなどにて固定してください。

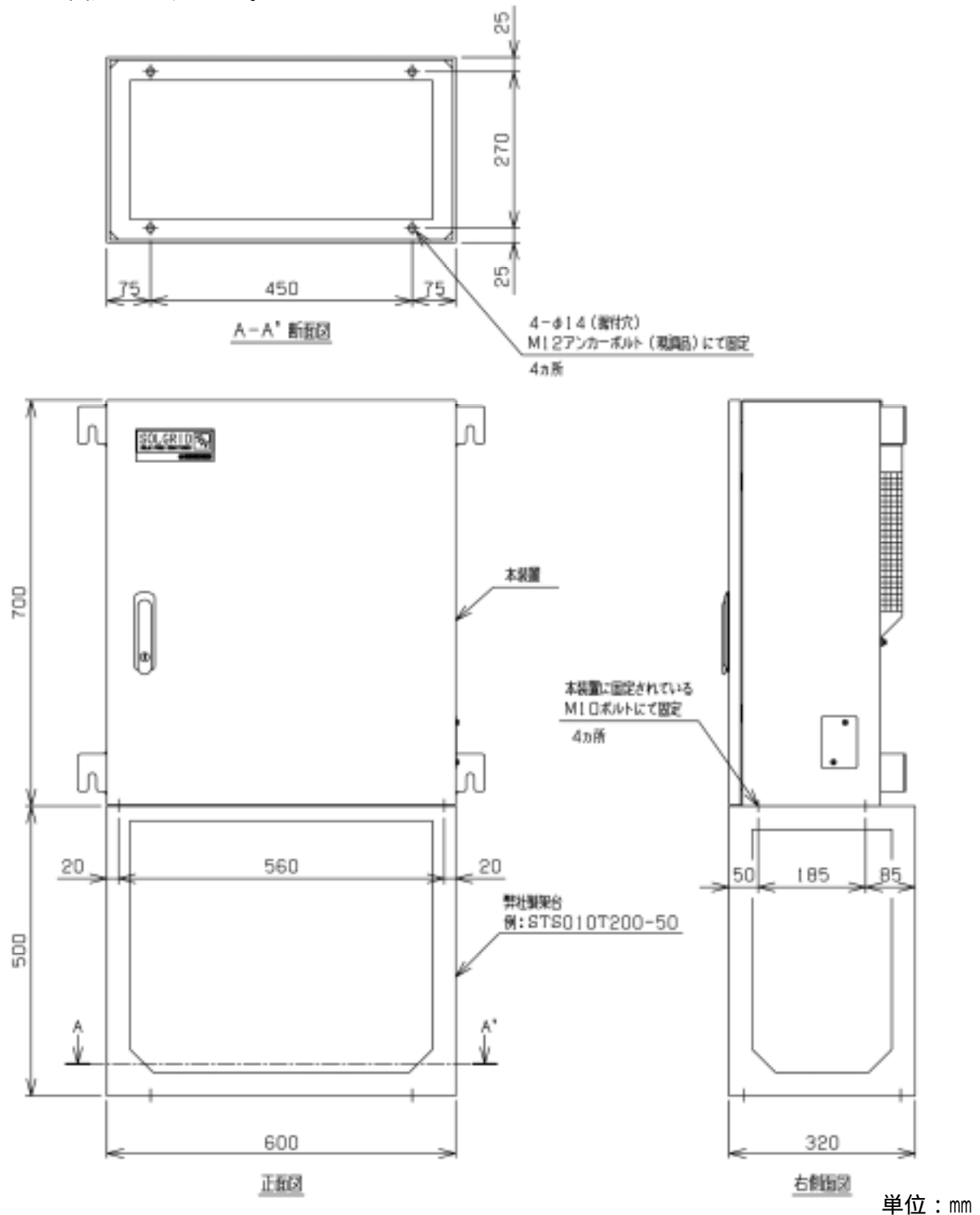

注意事項

- 1) M12のアンカーボルトなどは施工側で準備してください。
- 2) 弊社製架台は別途購入品となります。

4.3 絶縁抵抗試験の方法

 <h2 style="margin: 0;">警告</h2>	<p>必ず配線を未接続の状態で行ってください。 (感電の恐れがあります。) 試験終了後、放電を確認してから短絡していたクリップ線などは必ず外してください。(火災の恐れがあります。)</p>
--	--

絶縁抵抗試験を行う際には、下記の準備品をご用意してください。

- ・DC500V 絶縁抵抗計 1台
- ・短絡線 (クリップ線など) 必要数
- ・ドライバー 必要数

(1) 本試験は、すべての配線が未接続の状態で行います。
 また、常温 (5~40)、常湿 (15~85%) で試験を実施してください。

(2) 本試験は、下記の手順で行ってください。

- <手順1> 太陽電池入力遮断器 (CB1)、太陽電池入力断路器 (TB1)、系統出力遮断器 (CB2) を「ON」側にしてください。
 「接続箱機能なし」(オプション型名: -DN) の場合は、未搭載です。
- <手順2> 配線部カバーを外してください。(28ページ参照)
- <手順3> 太陽電池入力端子+ (TB1) の「P1~P7」端子、太陽電池入力端子- (TB2) の端子をクリップ線などで短絡してください

a) 「接続箱機能有り」(標準品) の場合

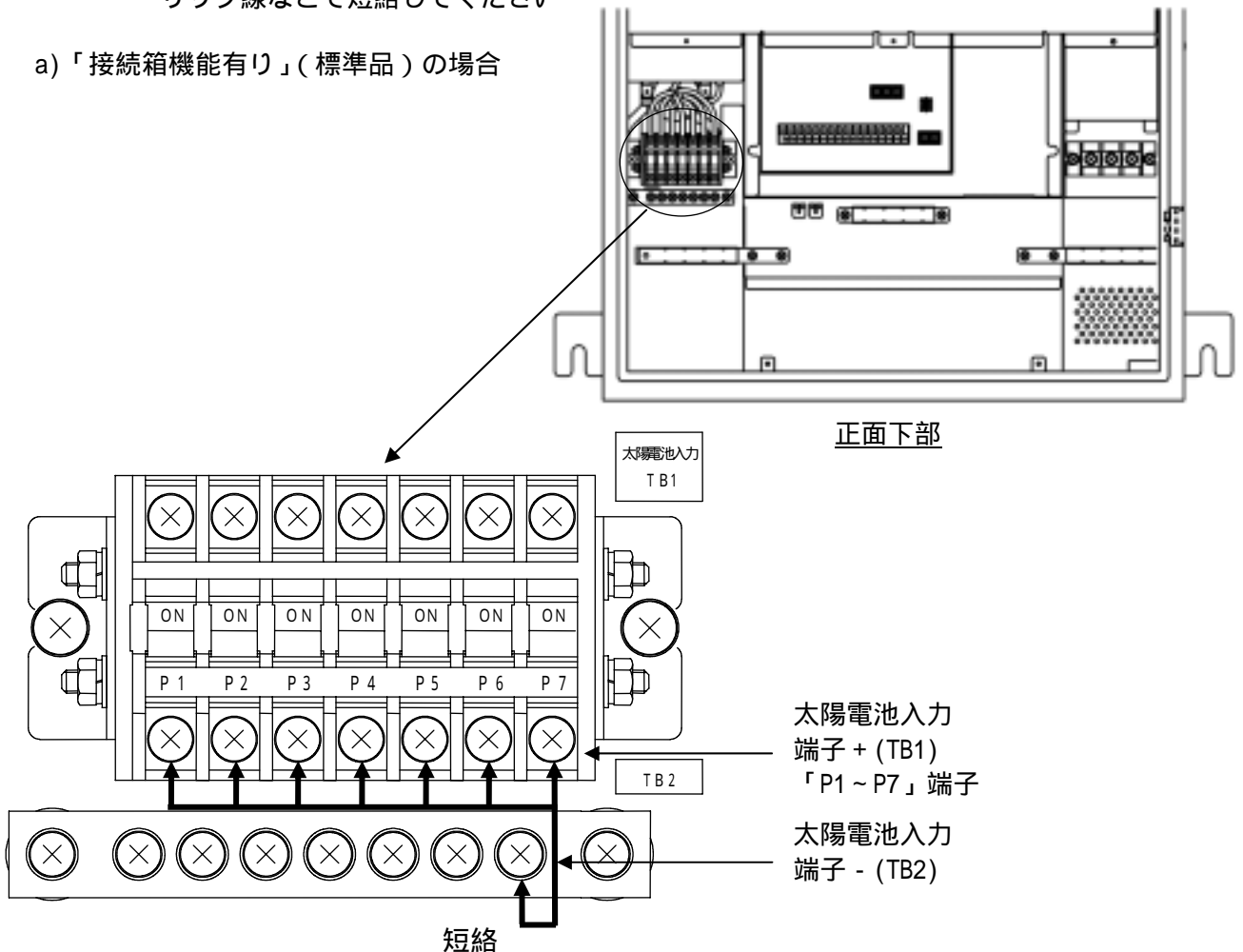

b) 「接続箱機能なし」(オプション型名：-DN)の場合

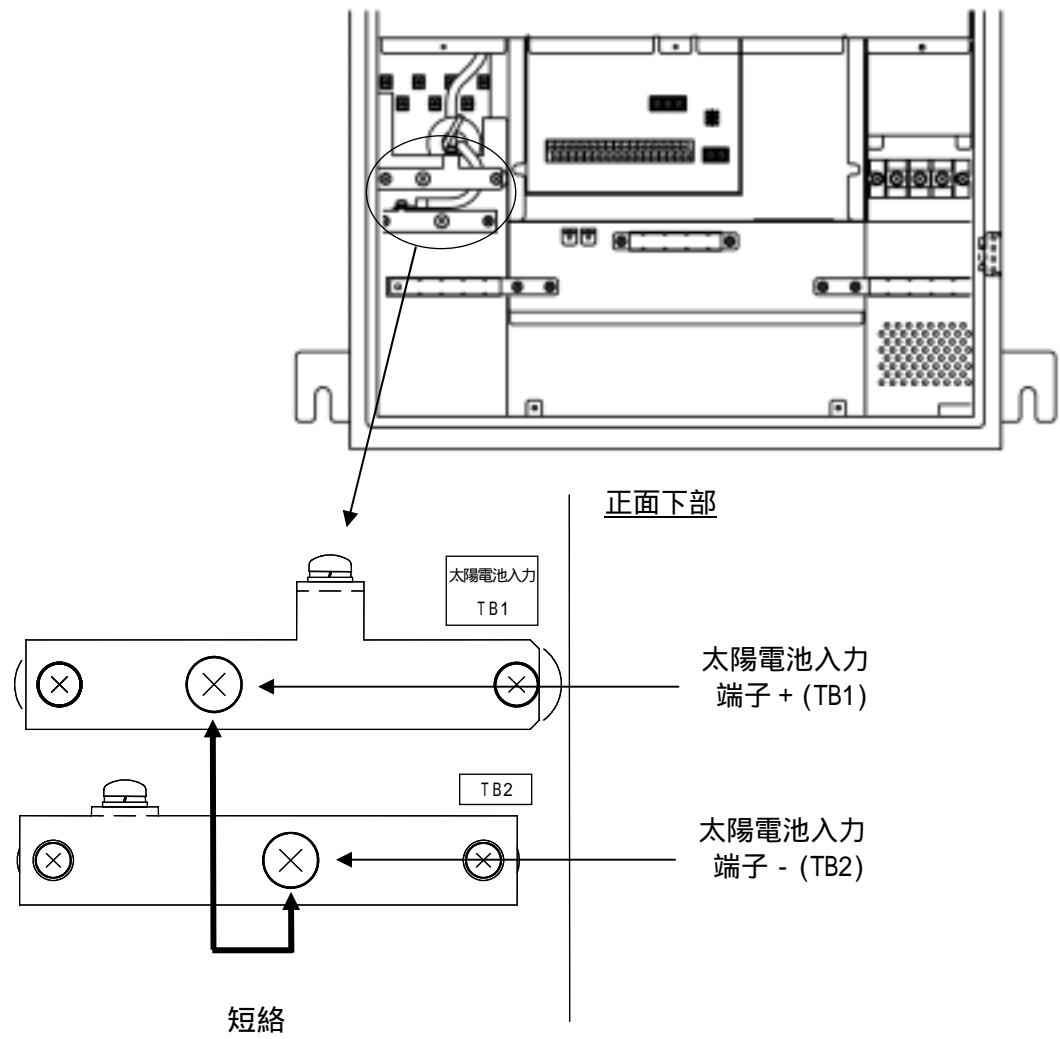

<手順4> 系統出力端子 (TB5) の「U」「N」「V」端子をクリップ線などで短絡してください。

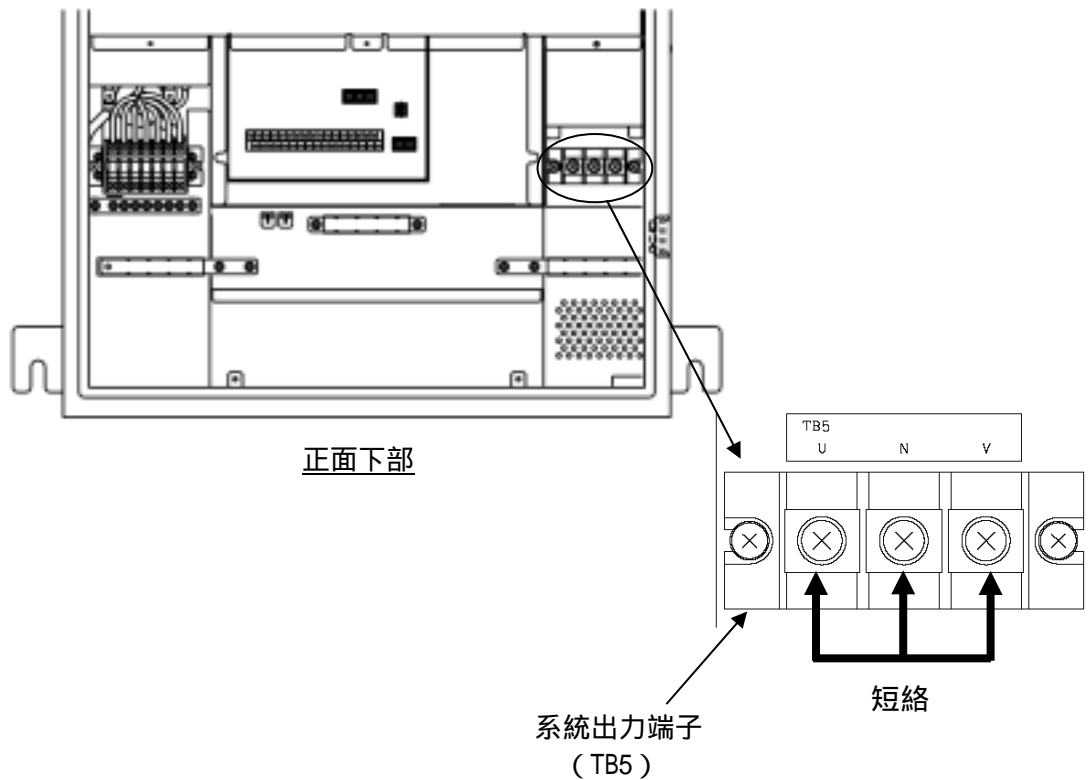

<手順5> 絶縁抵抗計にて下記試験項目表にある3点の絶縁抵抗を測定し、規格値以上であることを確認してください。

表 4-1 絶縁抵抗試験項目表

試験箇所	絶縁抵抗測定	
	規格	使用絶縁抵抗計
系統出力 (TB5) 接地 (TB4)	5M 以上	DC500V
系統出力 (TB5) 太陽電池入力 (TB1、TB2)		
太陽電池入力 (TB1、TB2) 接地 (TB4)		

<手順6> 試験終了後、短絡に使用したクリップ線などを外し、太陽電池入力遮断器 (CB1)、太陽電池入力断路器 (TB1)、系統出力遮断器 (CB2) を「OFF」側にしてください。
「接続箱機能なし」(オプション型名: -DN) の場合は、未搭載です。

5 配線の接続

 <h3 style="margin: 0;">警告</h3>	<div style="display: inline-block; border: 1px solid black; padding: 2px; margin: 0 5px;">感電</div> <div style="display: inline-block; border: 1px solid black; padding: 2px; margin: 0 5px;">火災</div>
	<p>配線作業は無電圧の状態で行ってください。 (感電の恐れがあります。)</p> <p>配線を間違えないように接続してください。 (火災の恐れがあります。)</p> <p>接地端子は必ず接地線を接続してください。 (感電の恐れがあります。)</p> <p>配線の接続に先立って、必ず接地線を接続してください。 (感電の恐れがあります。)</p>

- (1) 本装置は、単相3線式となります。接地はC種(特別第3種)の接地工事を施してください。
- (2) 系統出力側には、必ず漏電遮断器を設置してください。
- (3) 配線工事を行う場合は、最初に接地端子へ接地線を接続してください。また、移設や撤去などで配線を外す場合は、最後に接地端子から接地線を外してください。
- (4) 配線工事を行う場合は、配線部カバーおよび底面部に設置されている配線口金具を外してください。また配線口金具は、配線用の穴あけ加工を行い、再度取り付けてください。
(配線部カバーのネジ止め位置及び、穴あけ加工寸法(例)は下記をご参照ください。)
全ての配線工事が終了した際には、配線部カバーを元通りに取り付けてください。

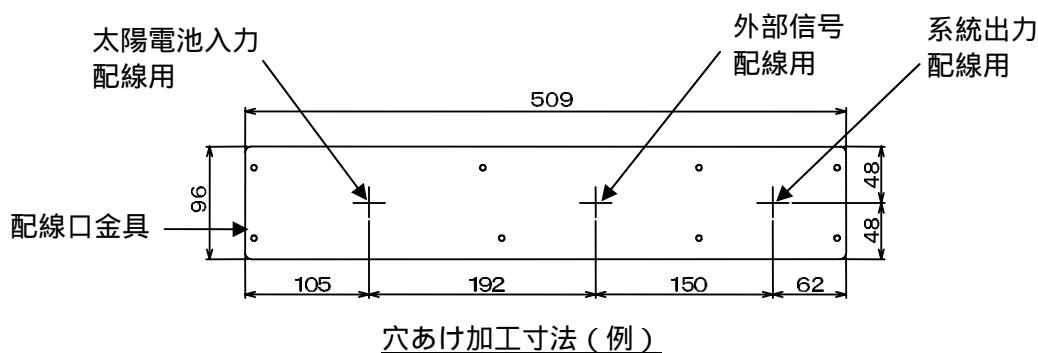
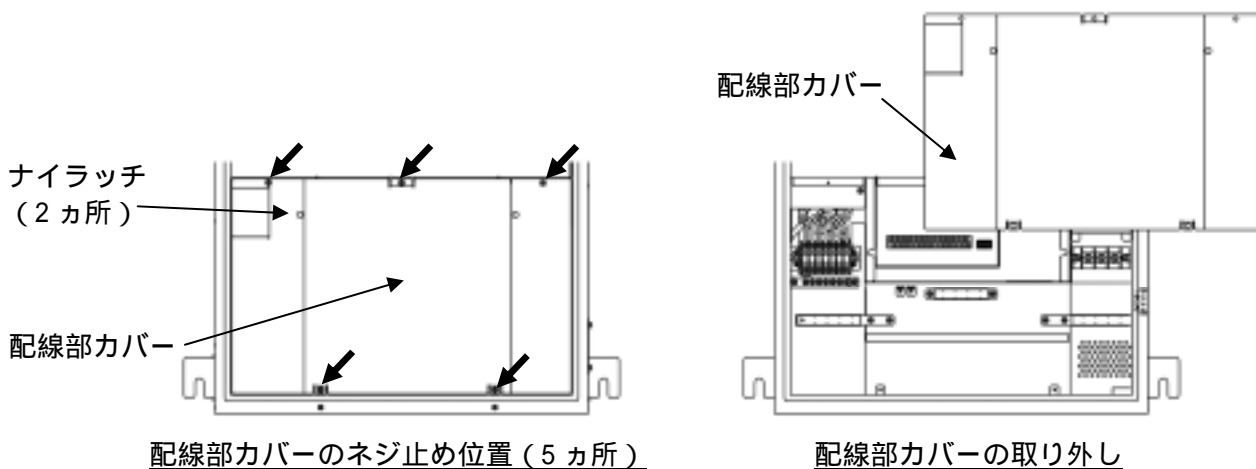

注意事項 配線用の穴あけ加工後は防水処理(シーリング等)を行ってください。

5.1 接地端子 (TB4) の接続

下図を参照し、接地線を接地端子 (TB4) に接続してください。



図 5-1 接地端子の接続図

表 5-1 接地端子仕様

端子名	端子ネジ	推奨圧着端子	最大圧着端子幅 (mm)	推奨最大線径 (mm ²)
接地	M6	R22-6	14.5	38 注 1

注 1 38mm²を使用する場合は、JIS 規格外の端子 (38-6 または 38-S6) となります。

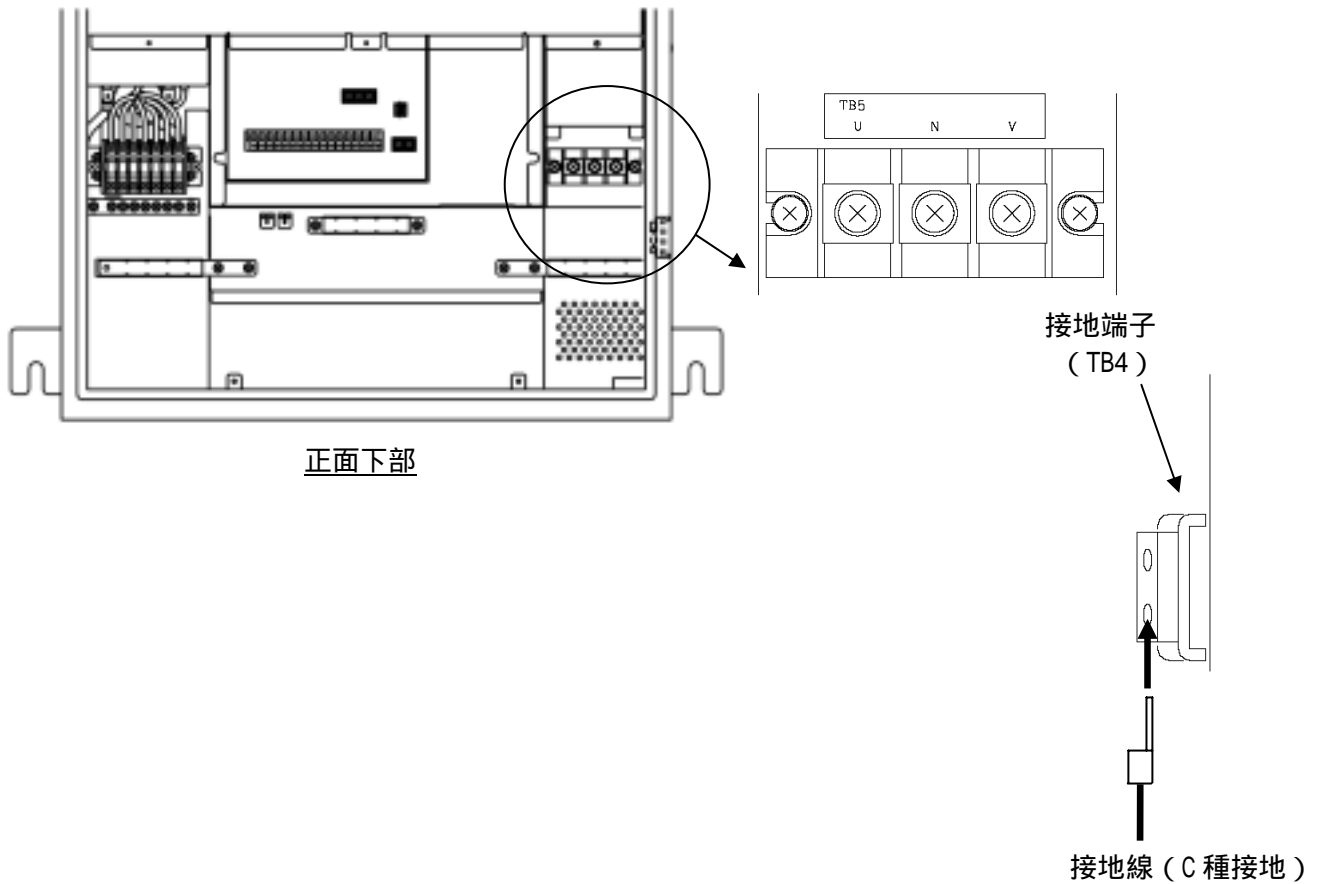
5.2 太陽電池入力端子 (TB1,2) の接続 「接続箱機能有り」(標準品)

下図を参照し、太陽電池の P(正極)、N(負極)を本装置の太陽電池入力端子 + (TB1) の「P1 ~ P7」端子、太陽電池入力端子 - (TB2) の端子にそれぞれ接続してください。



図 5-2 太陽電池入力端子接続図 「接続箱機能有り」(標準品)

表 5-2 太陽電池入力端子仕様 「接続箱機能有り」(標準品)

端子名	端子ネジ	推奨圧着端子	最大圧着端子幅(mm)	推奨最大線径(mm ²)
P1 ~ P7	M4	R2-4	8.7	5.5 注1
N	M4	R2-4	10.5	5.5 注1

注1 5.5mm²を使用する場合は、JIS規格外の端子(5.5-S4)となります。

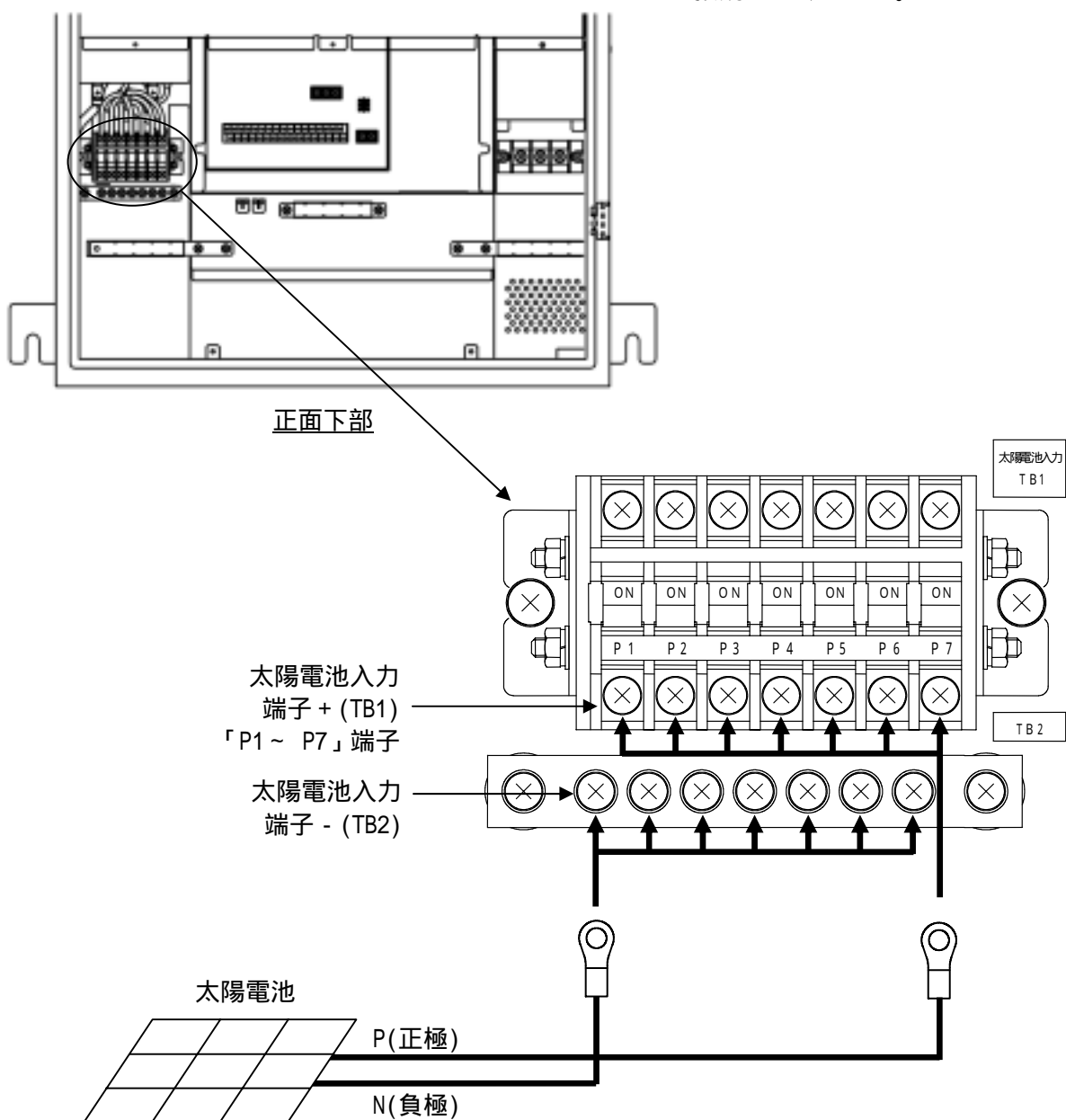
5.3 太陽電池入力端子 (TB1,2) の接続 「接続箱機能なし」(オプション型名: -DN)

下図を参照し、太陽電池パネルの P(正極)、N(負極)を本装置の太陽電池入力端子+ (TB1) の端子、太陽電池入力端子- (TB2) の端子にそれぞれ接続してください。



図 5-3 太陽電池入力端子接続図 「接続箱機能なし」(オプション型名: -DN)

表 5-3 太陽電池入力端子仕様 「接続箱機能なし」(オプション型名: -DN)

端子名	端子ネジ	推奨圧着端子	最大圧着端子幅(mm)	推奨最大線径(mm ²)
P,N	M6	R22-6	18	38 注1

注1 38mm²を使用する場合は、JIS規格外の端子(38-6または38-S6)となります。

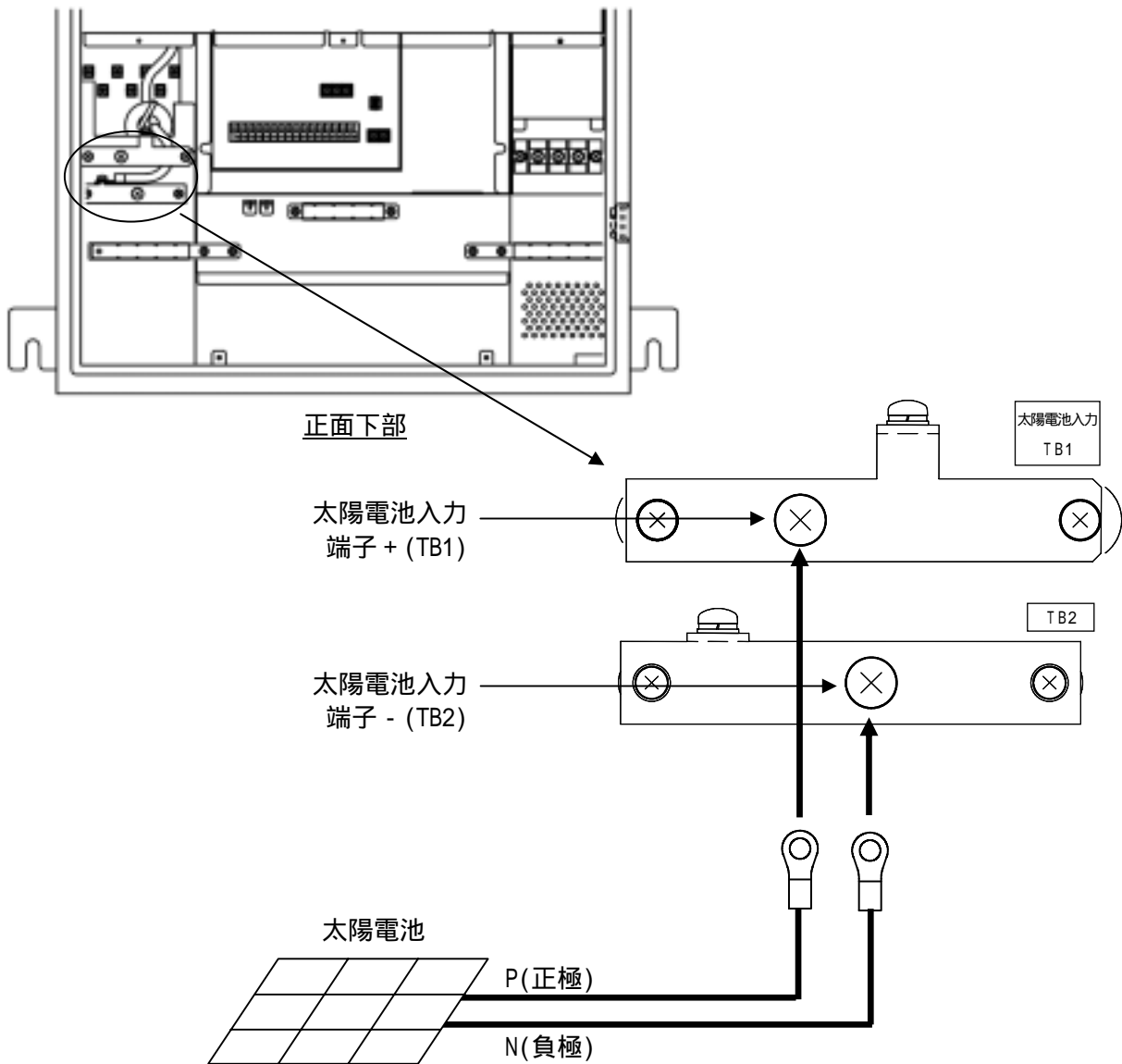
5.4 系統出力端子 (TB5) の接続

下図を参照し、商用系統ラインを系統出力端子 (TB5) に接続してください。



図 5-4 系統出力端子接続図

表 5-4 系統出力端子仕様

端子名	端子ネジ	推奨圧着端子	最大圧着端子幅(mm)	推奨最大線径(mm ²)
U,N,V	M6	R22-6	18	38 注 1

注 1 38mm²を使用する場合は、JIS 規格外の端子 (38-S6) となります。

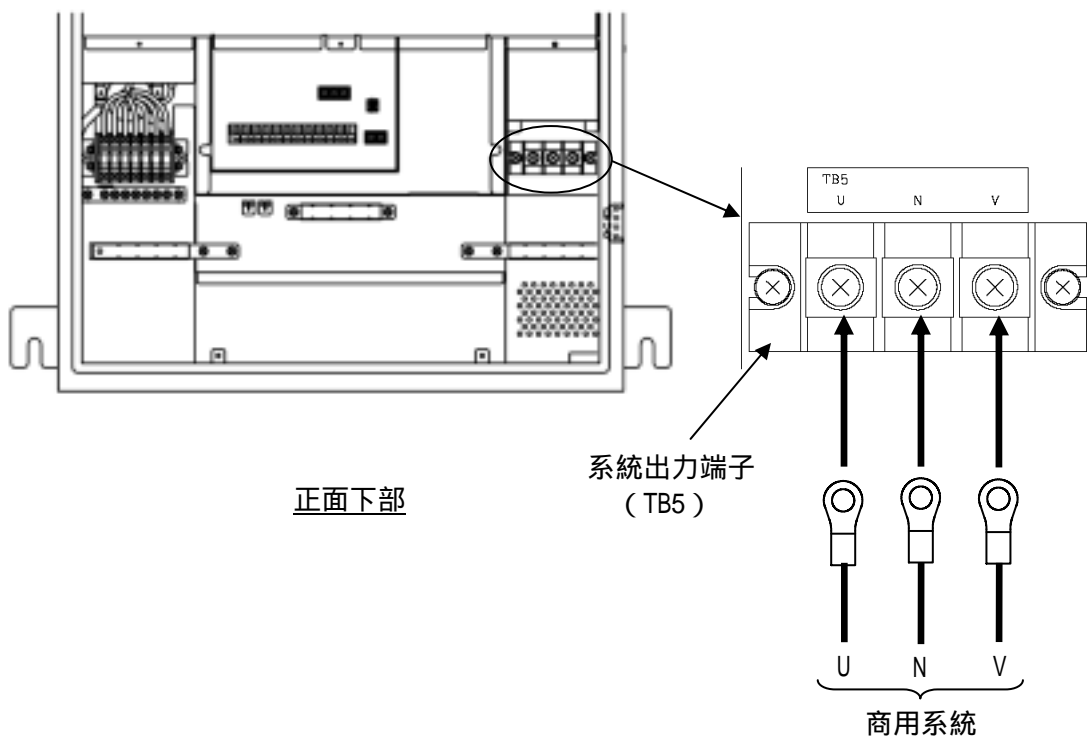
5.5 外部信号端子 (TB11) の接続

外部信号端子 (TB11) のピンアサインは下記をご参照ください。



図 5-5 外部信号端子ピンアサイン

表 5-5 外部信号端子仕様

端子名	端子ネジ	推奨圧着端子	最大圧着端子幅(mm)	推奨最大線径(mm ²)
0~33	M3	R1.25-3	6.2	2 注1

注1 2mm²を使用する場合は、JIS規格外の端子(2-MS3)となります。

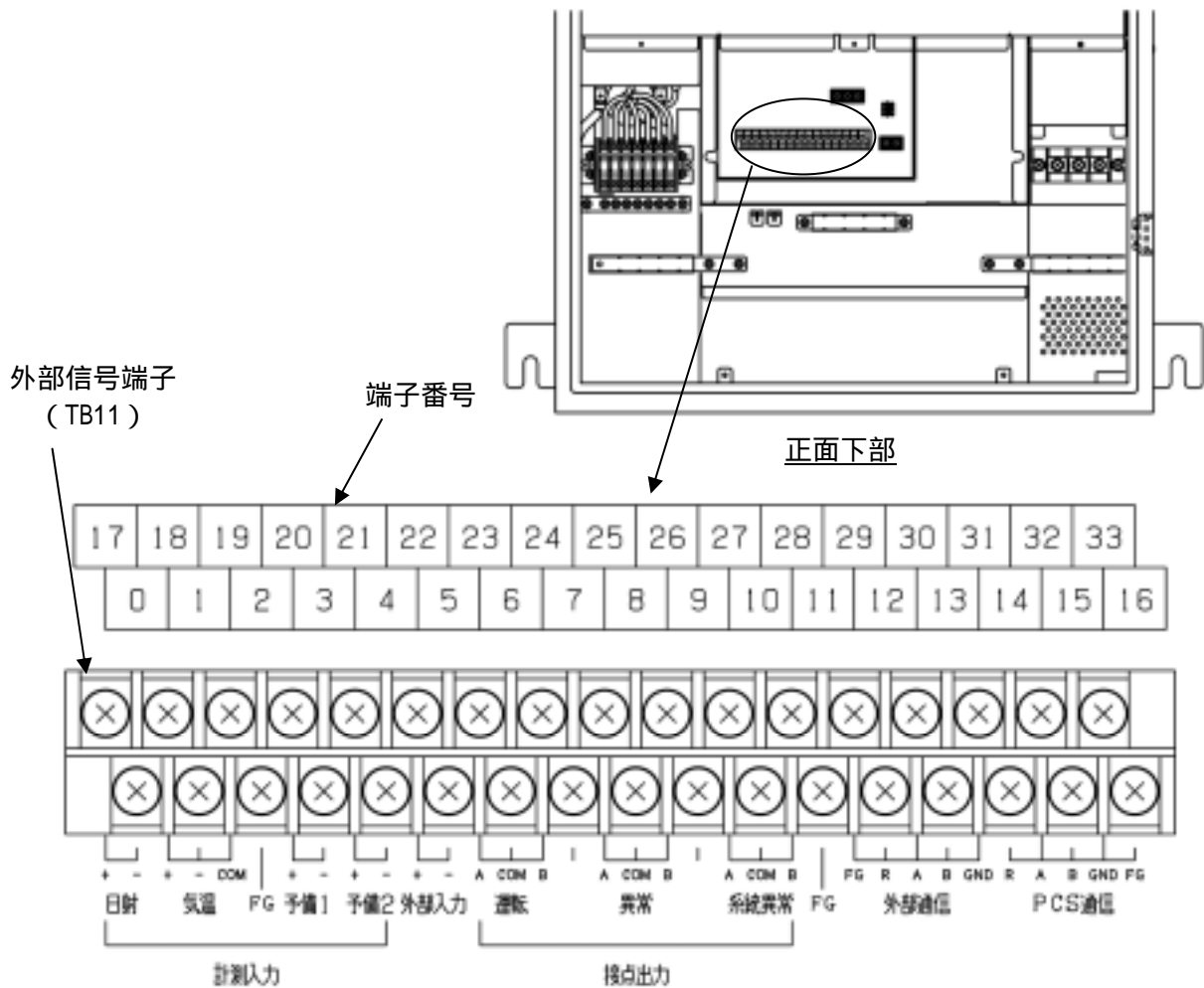
注意事項	<p>1) 使用する圧着端子は、絶縁スリーブ付を推奨します。</p> <p>2) 使用する電線種は、ツイストペアケーブルを推奨します。</p>
------	---

表 5-6 外部信号端子の信号種別

端子番号	信号名称	信号種別
17	日射 +	DC0 ~ 10mV 入力
0	日射 -	
18	気温 +	3 線式測温抵抗器 Pt100 を直接入力
1	気温 -	
19	気温 COM	
2	FG	シールドケーブル用接地
20	予備 1 +	DC4-20mA 入力
3	予備 1 -	
21	予備 2 +	DC4-20mA 入力
4	予備 2 -	
22	外部入力 +	無電圧 a/b 接点入力 電圧：DC24V 電流：50mA 以上
5	外部入力 -	
23	運転 A	無電圧 c 接点出力 電圧：30V 以下 電流：1A 以下
6	運転 COM	
24	運転 B	
7	空き	-
25	異常 A	無電圧 c 接点出力 電圧：30V 以下 電流：1A 以下
8	異常 COM	
26	異常 B	
9	空き	-
27	系統異常 A	無電圧 c 接点出力 電圧：30V 以下 電流：1A 以下
10	系統異常 COM	
28	系統異常 B	
11	FG	シールドケーブル用接地
29	外部通信 FG	シールドケーブル用接地
12	外部通信 R	RS-485 通信
30	外部通信 A	
13	外部通信 B	
31	外部通信 GND	
14	PCS 通信 R	RS-485 通信
32	PCS 通信 A	
15	PCS 通信 B	
33	PCS 通信 GND	
16	PCS 通信 FG	シールドケーブル用接地

(1) 本装置を単機で使用する場合

計測入力信号の接続

a) 日射端子の接続

日射計の出力 (DC0 ~ 10mV) を TB11 (0, 17) へ接続してください。

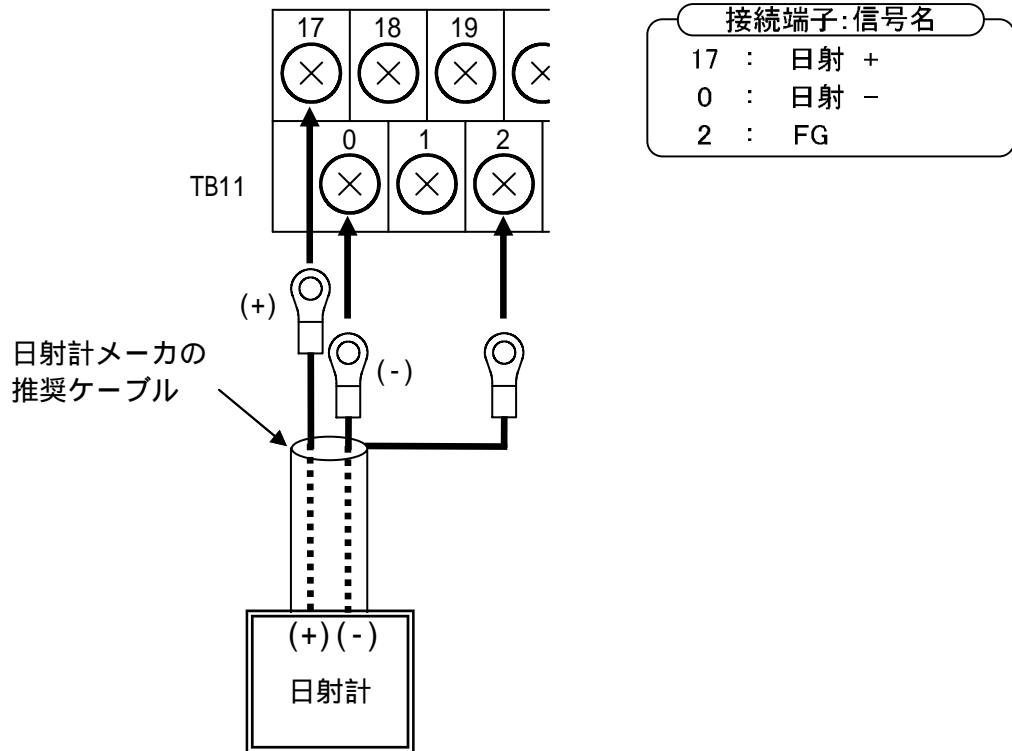

注意事項	<p>1) 接続する日射計は、下記相当品 (0-10mV 出力) を推奨します。 型名 : MS-602 メーカー : 英弘精機 (株)</p> <p>2) 日射計及びケーブル類は、施工側で準備してください。</p> <p>3) 日射計以外は接続しないでください。故障の原因となります。</p>
------	---

b) 気温端子の接続

気温計の出力を TB11 (1, 18, 19) へ接続してください。

気温計は、3 線式測温抵抗体、Pt100 をご使用ください。

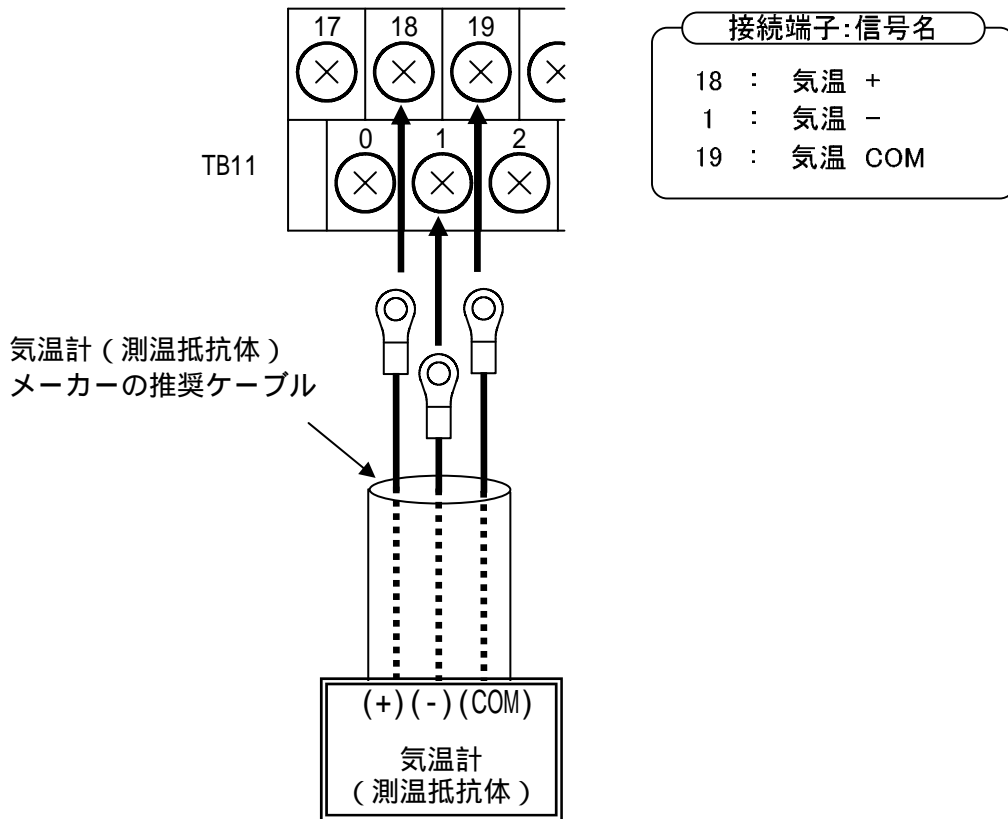

注意事項	<p>1) 気温計は、下記 3 線式測温抵抗体をご使用ください。 規格: Pt100 規定電流: 2mA 規定電流は測温抵抗体に流れ込む電流で、それによる電圧降下にて抵抗値変化を測定しています。</p> <p>2) 気温計及びケーブル類は、施工側で準備してください。</p> <p>3) 測温抵抗体以外は接続しないでください。故障の原因となります。</p>
------	---

外部入力信号 (a 接点) の接続

異常時に本装置を停止させる場合は、TB11 (5, 22) へ接点を接続してください。また、継電器などを複数台使用する場合は、接点を並列に接続してください。

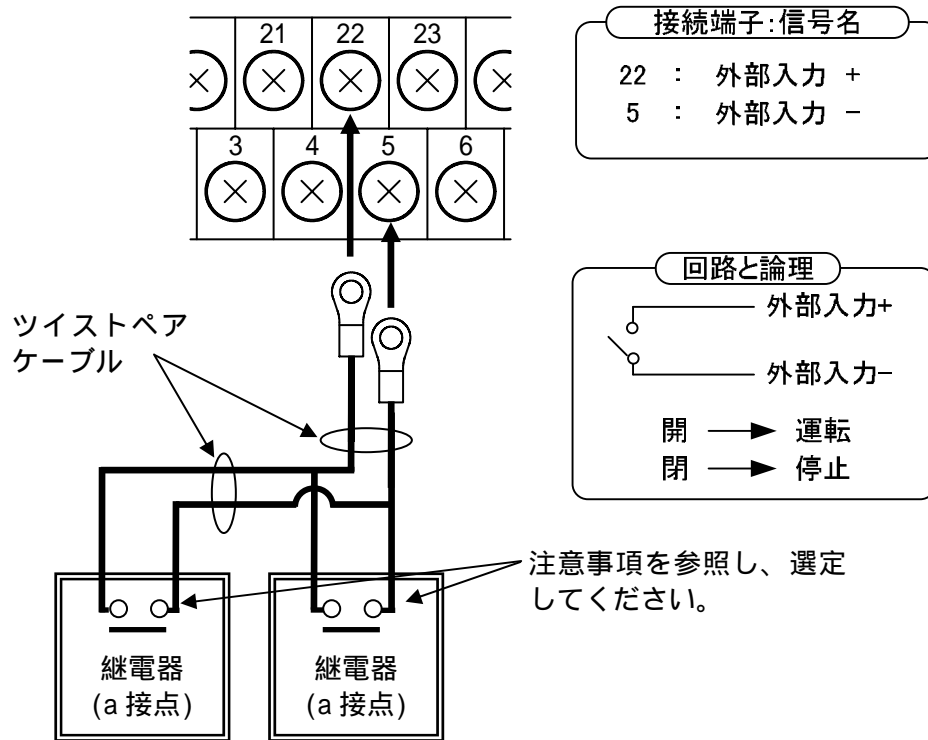

注意事項	<p>1) PCS 内部のリレーコイルの定格は、電圧 : 24V 電流 : 16.7mA (typ) です。ご使用になる接点は、微小負荷でも問題ないことを確認してください。</p> <p>2) 操作パネルで a 接点 (初期値)、b 接点の変更が可能です。設定方法は、6.2 系統連系保護動作の設定 外部入力の設定方法 (68 ページ) をご参照ください。なお、外部入力信号をご使用にならない場合は a 接点に設定してください。</p>
------	--

外部入力信号 (b 接点) の接続

異常時に本装置を停止させる場合は、TB11 (5,22) へ接点を接続してください。また、継電器などを複数台使用する場合は、接点を直列に接続してください。

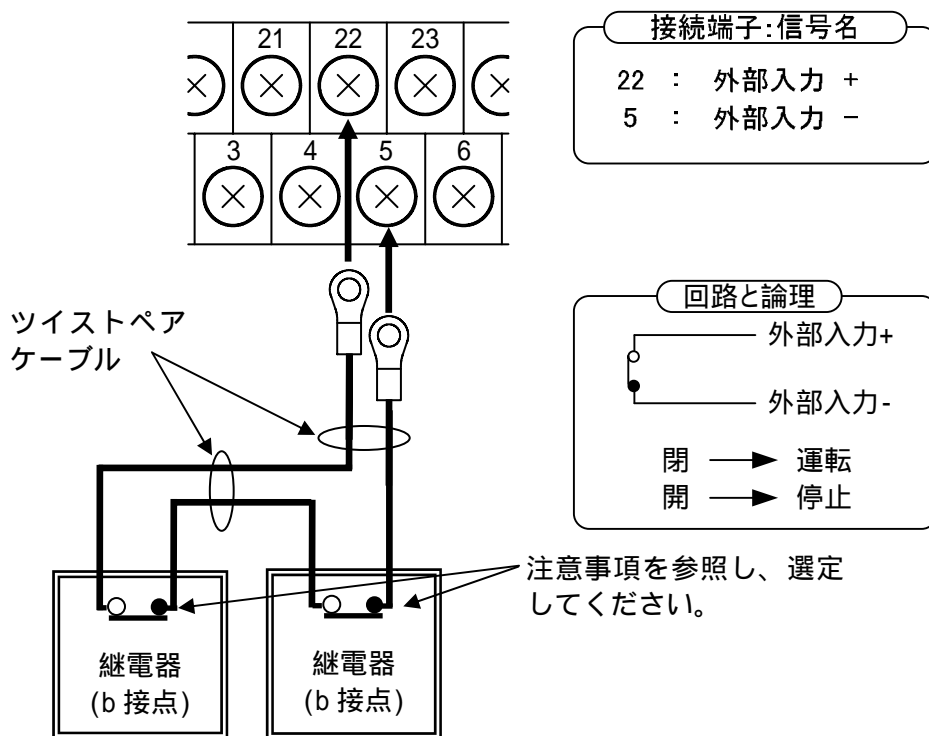

注意事項	<p>1) PCS 内部のリレーコイルの定格は、電圧 : 24V 電流 : 16.7mA(typ)です。ご使用になる接点は、微小負荷でも問題ないことを確認してください。</p> <p>2) 操作パネルで a 接点(初期値)、b 接点の変更が可能です。設定方法は、6.2 系統連系保護動作の設定 外部入力の設定方法 (68 ページ) をご参照ください。なお、外部入力信号をご使用にならない場合は a 接点に設定してください。</p>
------	---

接点出力信号 (a 接点) の接続

a) 運転信号の接続

a 接点をご使用の場合、TB11 (6,23) へ接続してください。

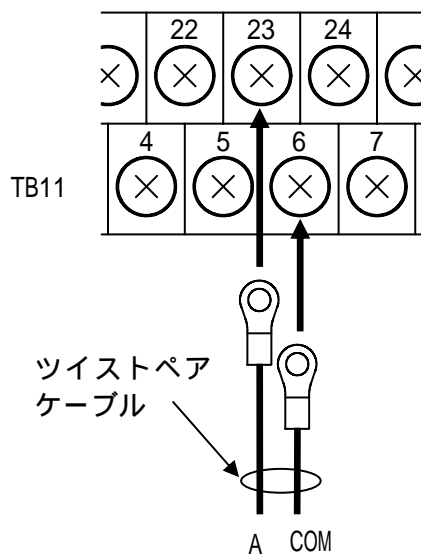

接続端子:信号名

23 : 運転 A
6 : 運転 COM

回路と論理

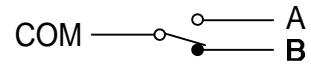

閉 → 運転
開 → 停止

注意事項 電圧 : DC30V 以下、電流 : 1A 以下でご使用ください。

b) 異常信号の接続

a 接点をご使用の場合、TB11 (8,25) へ接続してください。

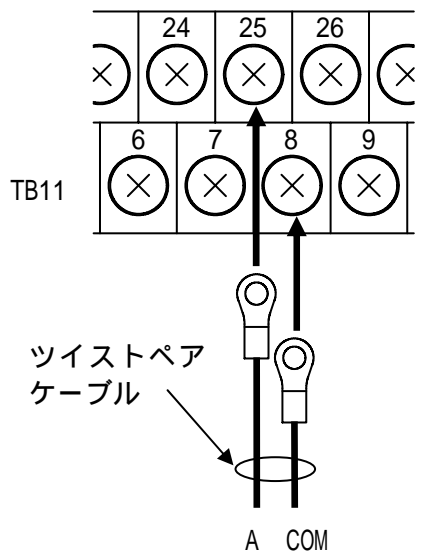

接続端子:信号名

25 : 異常 A
8 : 異常 COM

回路と論理

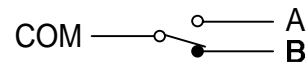

閉 → 異常
開 → 正常

注意事項 電圧 : DC30V 以下、電流 : 1A 以下でご使用ください。

c) 系統異常信号の接続

a 接点をご使用の場合、TB11 (10,27) へ接続してください。

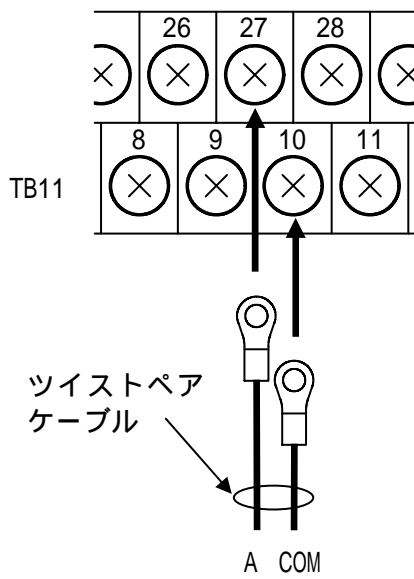

接続端子:信号名

27 : 系統異常 A
10 : 系統異常 COM

回路と論理

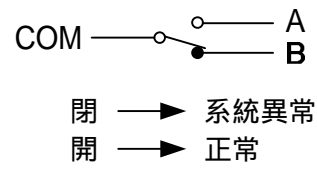

注意事項 | 電圧 : DC30V 以下、電流 : 1A 以下でご使用ください。

接点出力信号 (b 接点) の接続

a) 運転信号の接続

b 接点をご使用の場合、TB11 (6,24) へ接続してください。

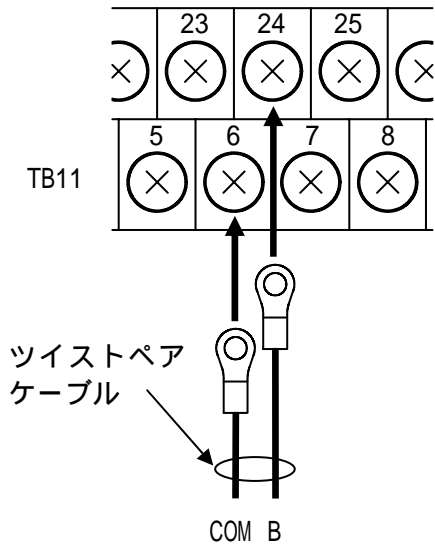

接続端子:信号名

24 : 運転 B
6 : 運転 COM

回路と論理

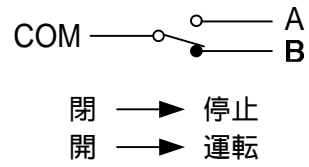

注意事項 電圧 : DC30V 以下、電流 : 1A 以下でご使用ください。

b) 異常信号の接続

b 接点をご使用の場合、TB11 (8,26) へ接続してください。

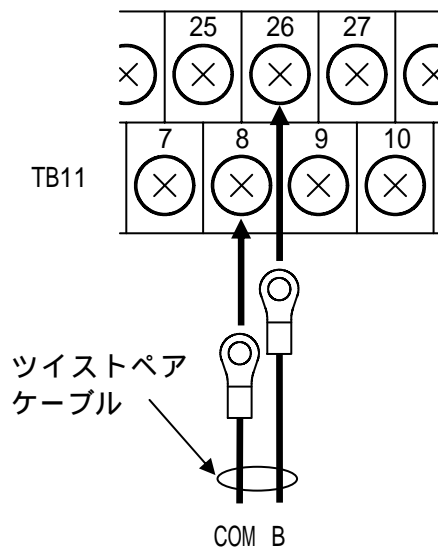

接続端子:信号名

26 : 異常 B
8 : 異常 COM

回路と論理

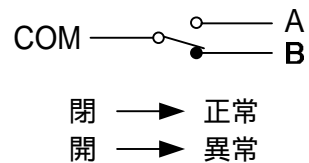

注意事項 電圧 : DC30V 以下、電流 : 1A 以下でご使用ください。

c) 系統異常信号の接続

b 接点をご使用の場合、TB11 (10,28) へ接続してください。

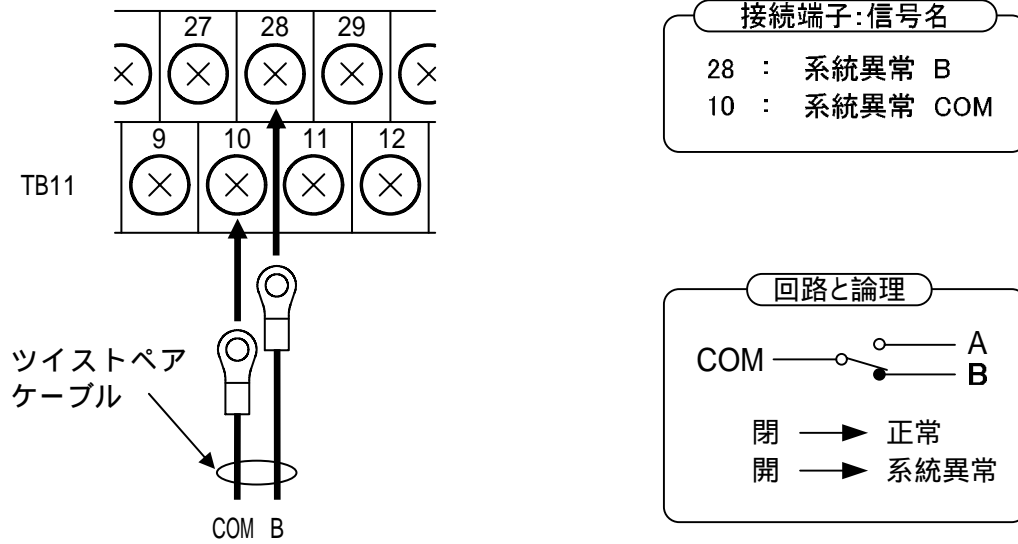

注意事項	電圧 : DC30V 以下、電流 : 1A 以下でご使用ください。
------	-----------------------------------

外部通信の接続

外部通信機能を使用する場合は、TB11 (13,30,31) へ接続してください。

FG (シールド) は、TB11 (29) へ接続してください。

外部通信 ID と PCS 通信 ID の設定 (70 ページ) を参照し、通信 ID 及び Master/Slave の設定を行ってください。

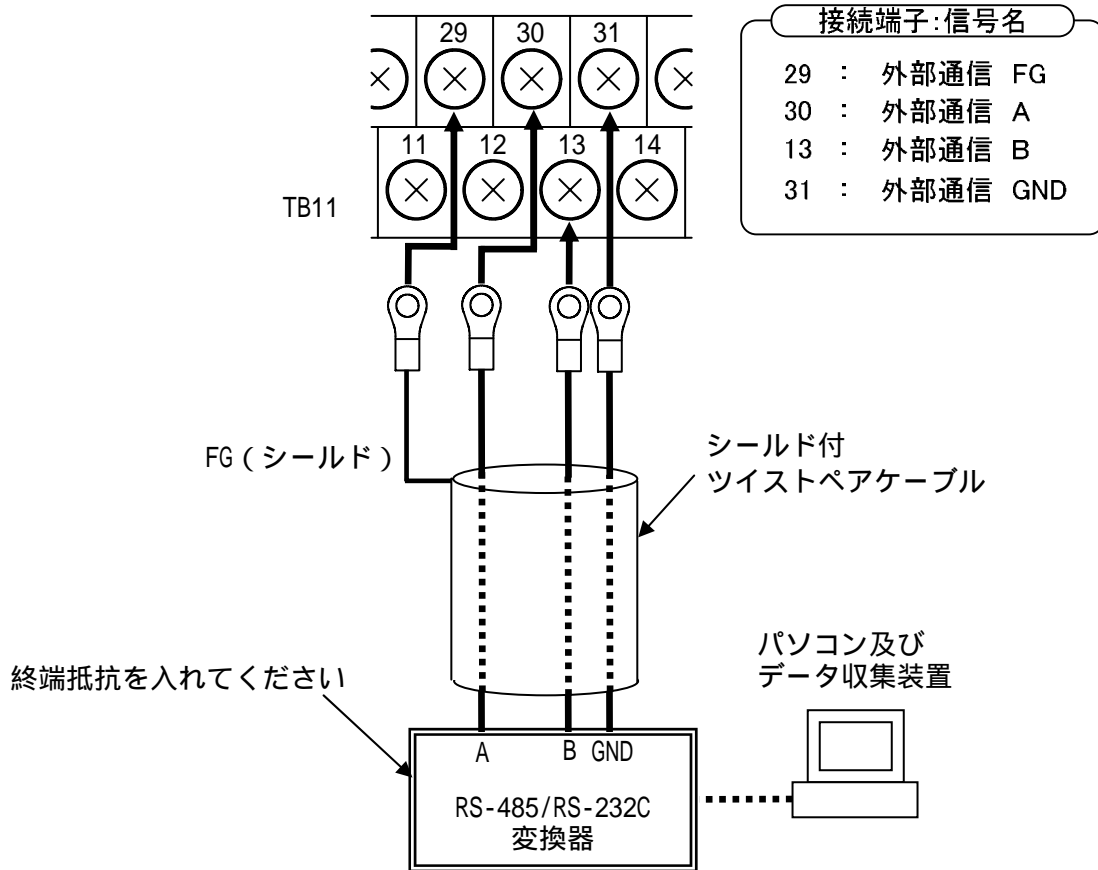

終端抵抗の有無

- ・ 終端抵抗有りとする場合には TB11 (12,13) を短絡金具にて短絡してください。(短絡した状態にて出荷されており、短絡金具を外さないでください。)
- ・ 終端抵抗なしとする場合には TB11 (12,13) を短絡している短絡金具を外し、装置本体部 (下図) の取付位置へ短絡金具を取り付けてください。

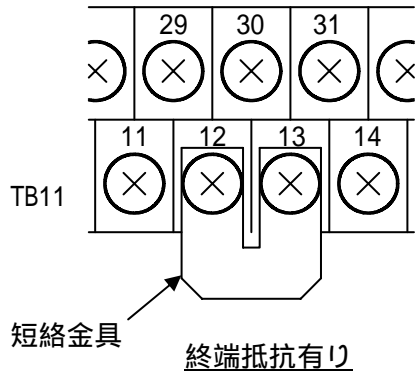

接続端子:信号名	
12	: 外部通信 R
13	: 外部通信 B

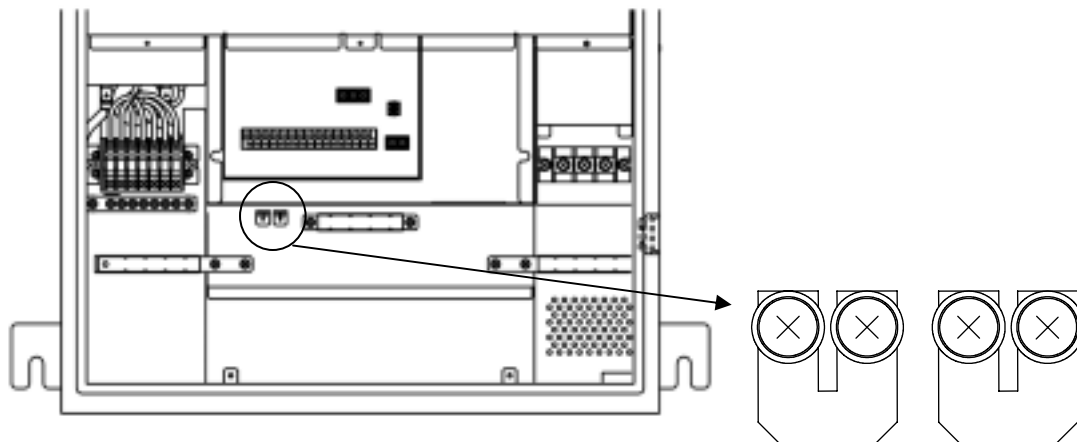

終端抵抗なしとする場合には、本図位置へ短絡金具を取り付けてください。

PCS 通信 (複数台単独運転同期信号) の接続

本装置を単機で使用する場合は、TB11(14,15,16,32,33)を使用しないでください。(14,15を短絡した状態にて出荷されていますので、短絡金具を外さないでください。)

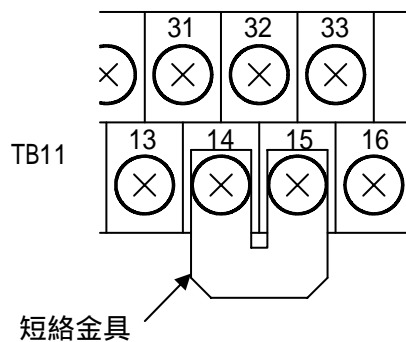

接続端子:信号名	
14	: PCS通信 R
15	: PCS通信 B

(2) 本装置を複数台で使用する場合

計測入力信号の接続

単機で使用する場合と同様になりますので、35 ページをご参照ください。

外部入力信号(a 接点)の接続

異常時に本装置を停止させる場合は、TB11 (5,22) へ接点を接続してください。また、継電器などを複数台使用する場合は、接点を並列に接続してください。

~最大 30 台~

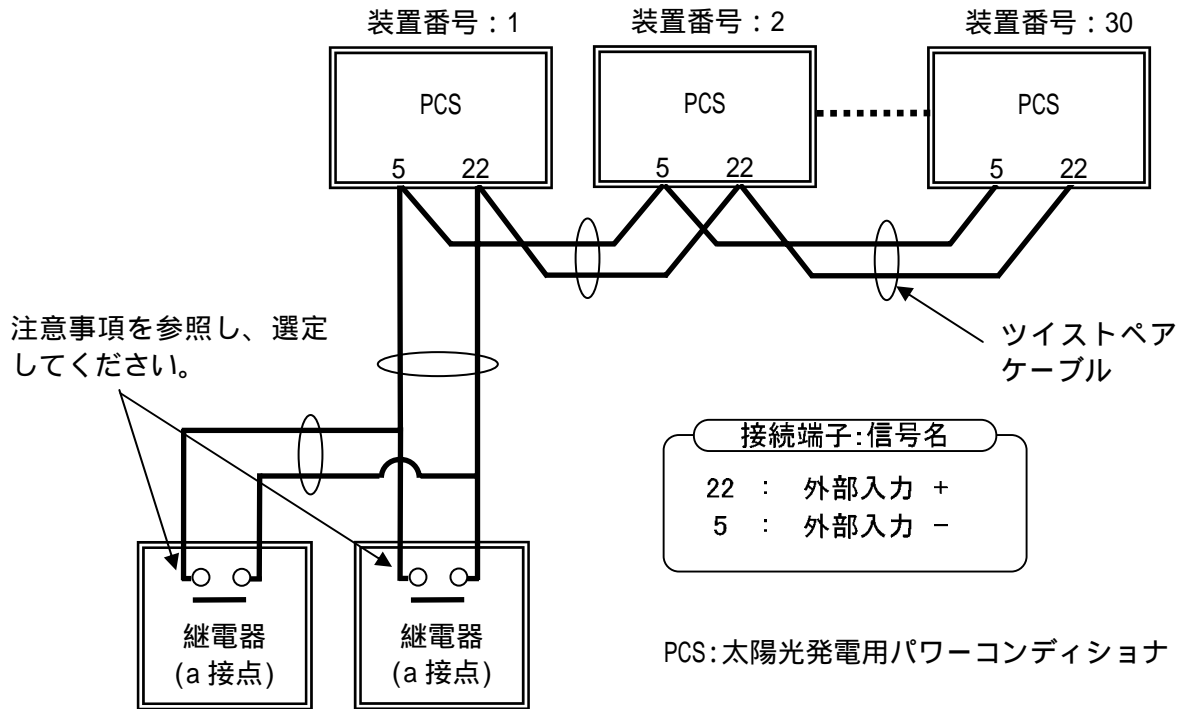

注意事項	並列接続する場合は、上記電流 × PCS 台数の電流が流れます。 (例) 5 台接続の場合 電圧 : 24V(Typ) 電流 : 16.7mA(Typ) × 5 台分=83.5mA(Typ) ご使用になる接点は、微小負荷でも問題ないことを確認してください。
------	---

外部入力信号(b 接点)の接続

異常時に本装置を停止させる場合は、TB11 (5,22) へ接点を接続してください。また、継電器などを複数台使用する場合は、接点を直列に接続してください。

~最大 30 台~

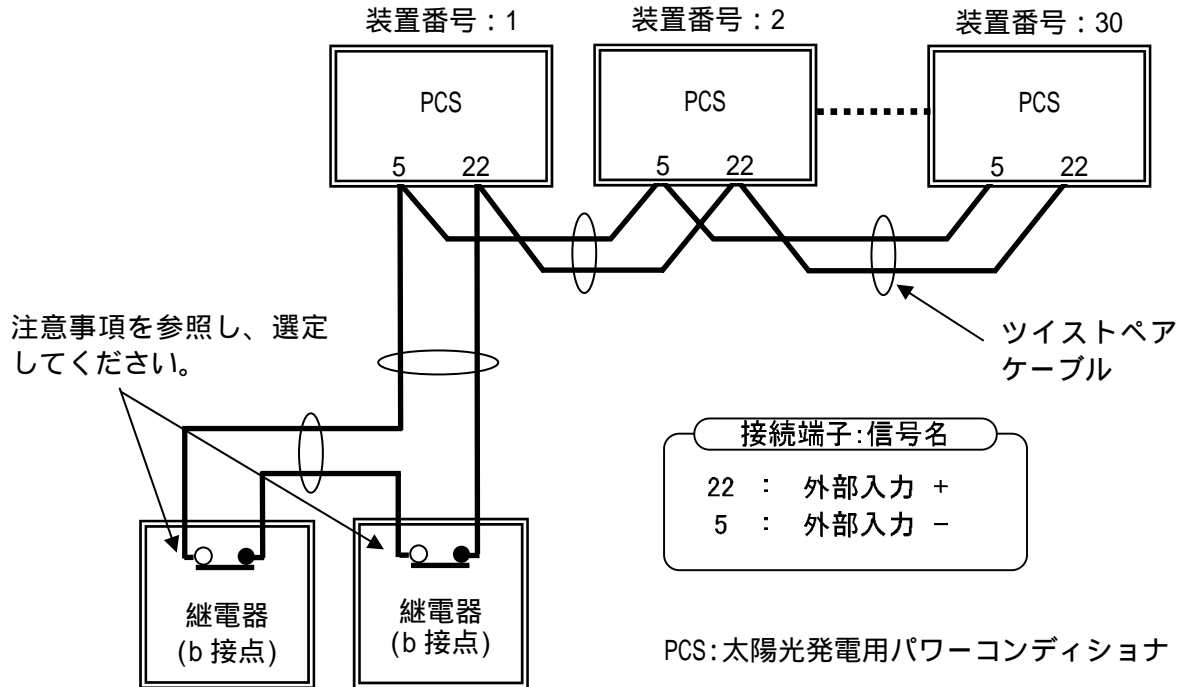

注意事項	<p>並列接続する場合は、上記電流 × PCS 台数の電流が流れます。 (例) 5 台接続の場合 電圧 : 24V(Typ) 電流 : 16.7mA(Typ) × 5 台分=83.5mA(Typ) ご使用になる接点は、微小負荷でも問題ないことを確認してください。</p>
------	---

接点出力信号 (a 接点) の接続

単機で使用する場合と同様になりますので、39 ページをご参照ください。

接点出力信号 (b 接点) の接続

単機で使用する場合と同様になりますので、41 ページをご参照ください。

外部通信の接続

外部通信機能を使用する場合は、TB11 (13,30,31) へ接続してください。

シールド線の FG は、TB11 (29) へ接続してください。

末端の PCS のみ TB11 (12,13) を短絡金具にて短絡してください。

(末端の PCS 以外は、短絡金具を外してください。)

外部通信 ID と PCS 通信 ID の設定 (70 ページ) を参照し、通信 ID 及び Master/Slave の設定を行ってください。

接続端子: 信号名

29	:	外部通信	FG
30	:	外部通信	A
13	:	外部通信	B
31	:	外部通信	GND
12	:	外部通信	R

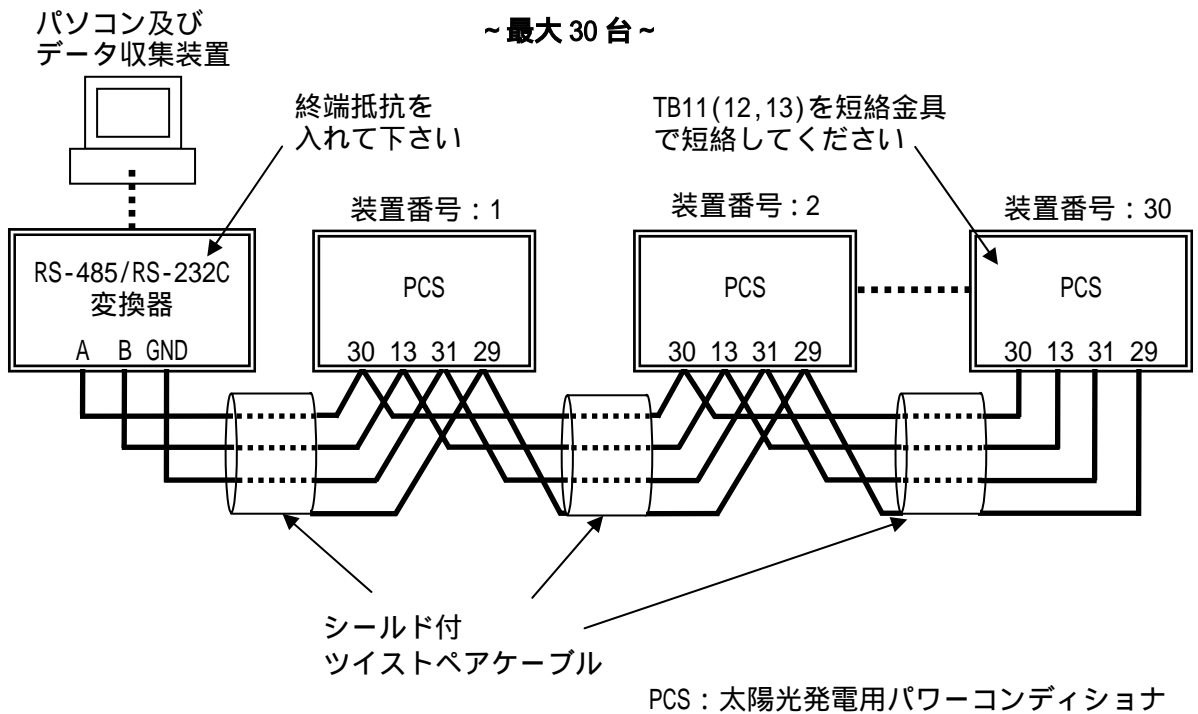

PCS 通信用（複数台単独運転同期信号）の配線

本装置を並列運転（同期）させる場合は、TB11（15,32,33）へ接続してください。
 両端の PCS のみ TB11（14,15）を短絡金具にて短絡してください。

（両端の PCS 以外は、短絡金具を外してください。）

シールド線の FG は、TB11（16）へ接続してください。

外部通信 ID と PCS 通信 ID の設定（70 ページ）を参照し、通信 ID 及び Master/Slave の設定を行ってください。

接続端子:信号名	
32	: PCS通信 A
15	: PCS通信 B
33	: PCS通信 GND
16	: PCS通信 FG
14	: PCS通信 R

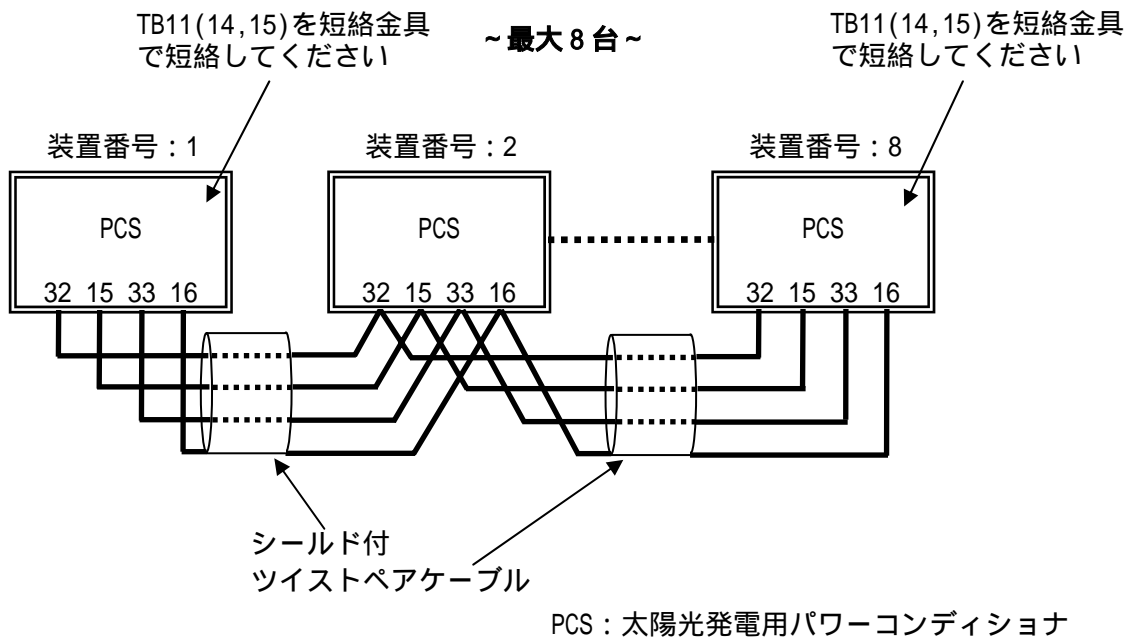

注意事項	
	1) 複数台で使用する際に複数の PCS がマスター設定されているとマスター設定された PCS で異常が検出され停止します。(警報 A38 MASTERERR)PCS 通信 ID に問題がないことを確認後、92 ページを参照し「異常リセット」を行ってください。 2) 並列運転時にマスター機が故障した場合は、マスター機の同期信号の停止により、全スレーブ機が停止します。

5.6 外部トランスデューサ用電源端子 (TB13) の接続

外部トランスデューサの電源配線を TB13 (U,V) へ接続してください。



表 5-7 外部トランスデューサ用電源端子仕様

端子名	端子ネジ	推奨 圧着端子 注 1	最大 圧着端子幅 (mm)	推奨 最大線径 (mm ²)	電圧	電流
U,V	M4	R2-4	8.6	2.0	AC202V ± 20V	1A 以下

注 1 外部トランスデューサの台数に関わらず、圧着端子は 1 端子当たり 1 個の取り付けを推奨します。

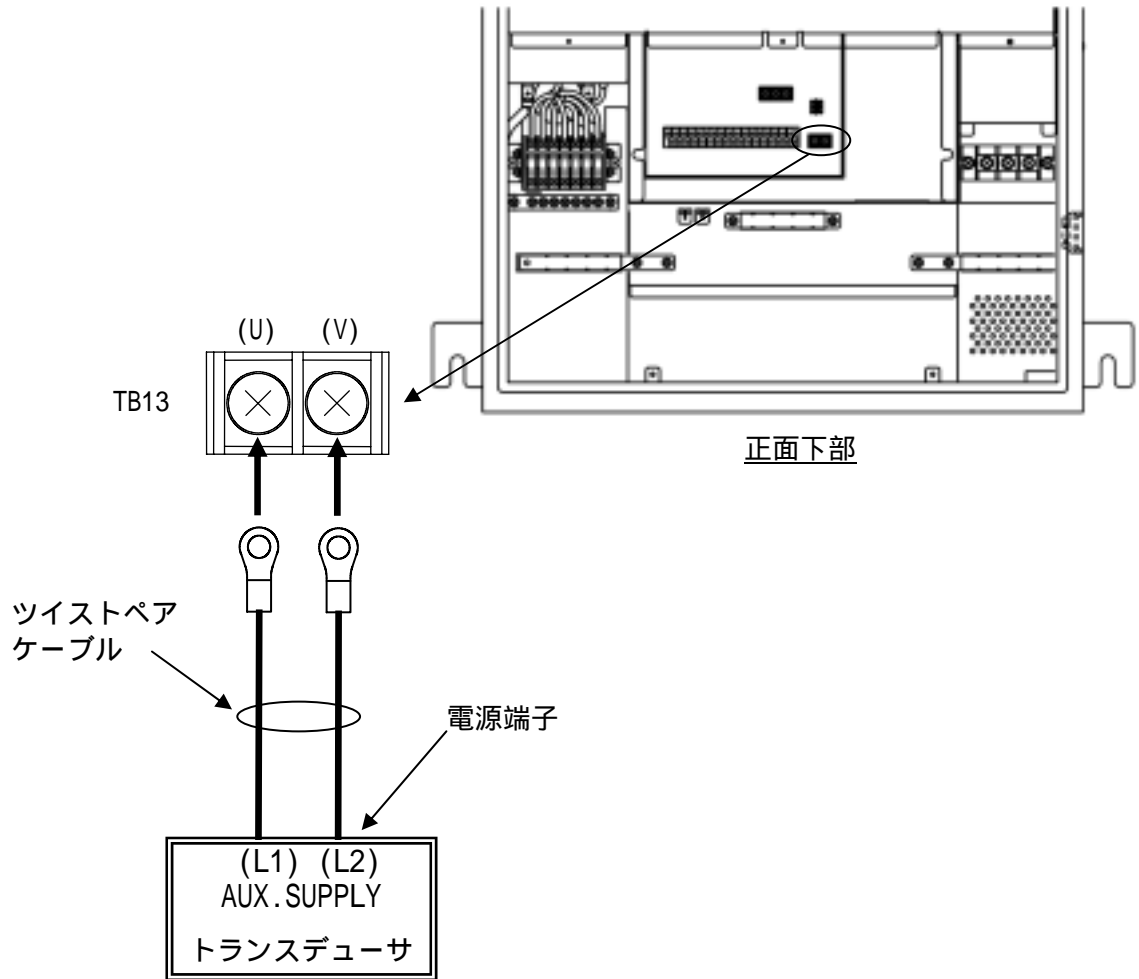

注意

TB13 にはトランスデューサ以外の装置を使用しないで下さい。
 系統出力遮断器 (CB2) を「OFF」すると、外部トランスデューサ用電源も同時に「OFF」となります。

5.7 自立出力コンセント (TB10) の接続 「自立運転機能有り」 (オプション型名 : -SA)

自立出力は、下図の電源配線を TB10 へ接続してください。



図 5-6 自立出力コンセント接続図

注意事項	屋外または水がかかる場所で常時使用する場合は、添付品の専用防水ゴムキャップを使用してください。
------	---

表 5-8 自立出力コンセント仕様

コンセント品名	コンセント規格	推奨最大線径 (mm ²)
WF4100F (パナソニック電工)	JIS Q 1000 に基づき JIS C8303 に適合	3.5

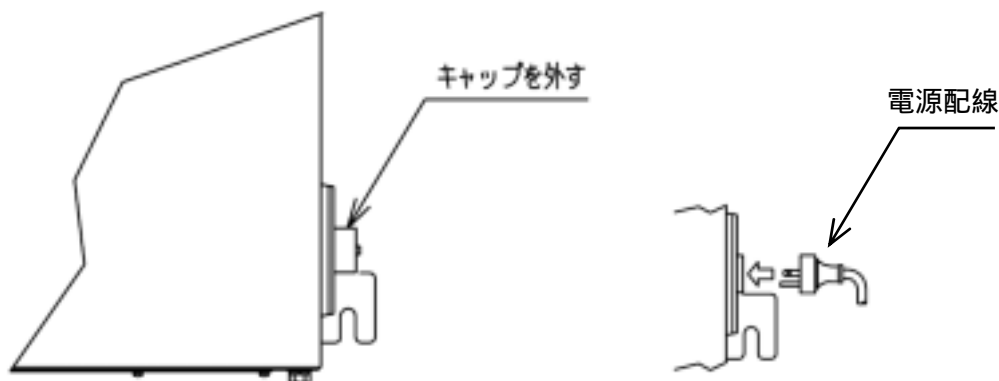
表 5-9 添付品 防水ゴムキャップ仕様

品名	機能	規格	適用電線	
			ケーブル	電線径(mm ²)
WF8510F (パナソニック電工)	防水機能あり	JIS Q 1000 に基づき JIS C8303 に適合	丸形ビニルコード ビニルキャブタイヤ丸形コード ビニル絶縁ビニルキャブタイヤケーブル	0.75、1.25、2.0

6 運転及び操作



警告

正面扉を確実に閉めて運転してください。
(感電の恐れがあります)
運転中は端子部に触れないでください。
(感電や火災の恐れがあります)

6.1 運転前の準備

- <手順1> 5配線の接続(28ページ)にしたがって、各部配線が確実に接続されていることを確認してください。
- <手順2> 配線部カバーが確実に取り付けられていることを確認してください。
- <手順3> 太陽電池入力断路器(TB1)を「ON」してください。
 - 1 太陽電池が接続されていない箇所は、「OFF」でも構いません。
 - 2 「接続箱機能なし」(オプション型名: -DN)の場合は、未搭載です。
- <手順4> 太陽電池入力遮断器(CB1)を「ON」してください。
- <手順5> 系統出力遮断器(CB2)を「ON」してください。
- <手順6> LCDに下記初期画面が表示されることを確認してください。

<初期立ち上げ画面>

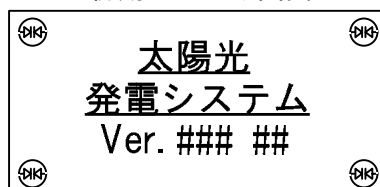

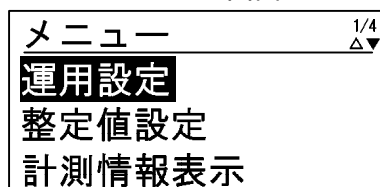

約1秒経過

<メニュー画面>



注意事項

時計未設定の場合アラームブザーが鳴動しエラーが表示されます。画面表示を確認し、6.3 その他の設定 時計設定(75ページ)を参照し、設定してください。

<手順7> 操作パネルの「」及び「」ボタンを押すことにより、下記のようにメニュー画面のページが切り替わることを確認してください。

<画面の説明>

背景が黒の部分が
カーソルを表して
います。

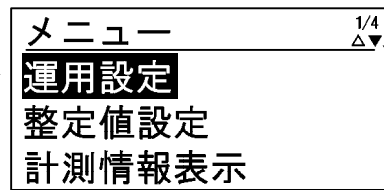



← ページ数を表します。
黒の方向に移動が出来ます。
白の方向には移動できません。

<カーソルの操作及び画面の切り替え>

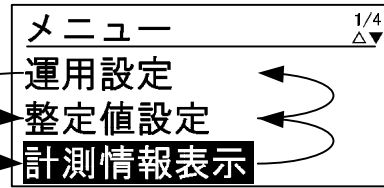
「」ボタンを押すと
カーソルが下へ移動します。



「」ボタンを押すと
カーソルが上へ移動します。

一番下の項目から「」ボタンを
押すとページが切り替わります

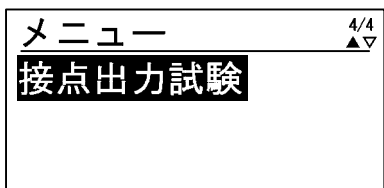
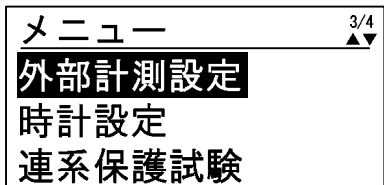
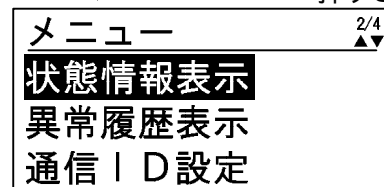

一番上の項目から「」ボタンを
押すとページが切り替わります





6.2 系統連系保護動作の設定



操作パネルを使って、系統連系保護動作の設定を行います。

各整定値設定画面の表示方法

<手順1> メニュー画面上で、操作パネルの「」及び「」ボタンにて、カーソルを「整定値設定」に合わせて「ENT」ボタンを押すと、単独運転設定画面が表示されます。



<手順2> 手順2の画面の状態で、「」及び「」ボタンを押し、カーソルを移動させると下記のように画面が切り替わっていきます。



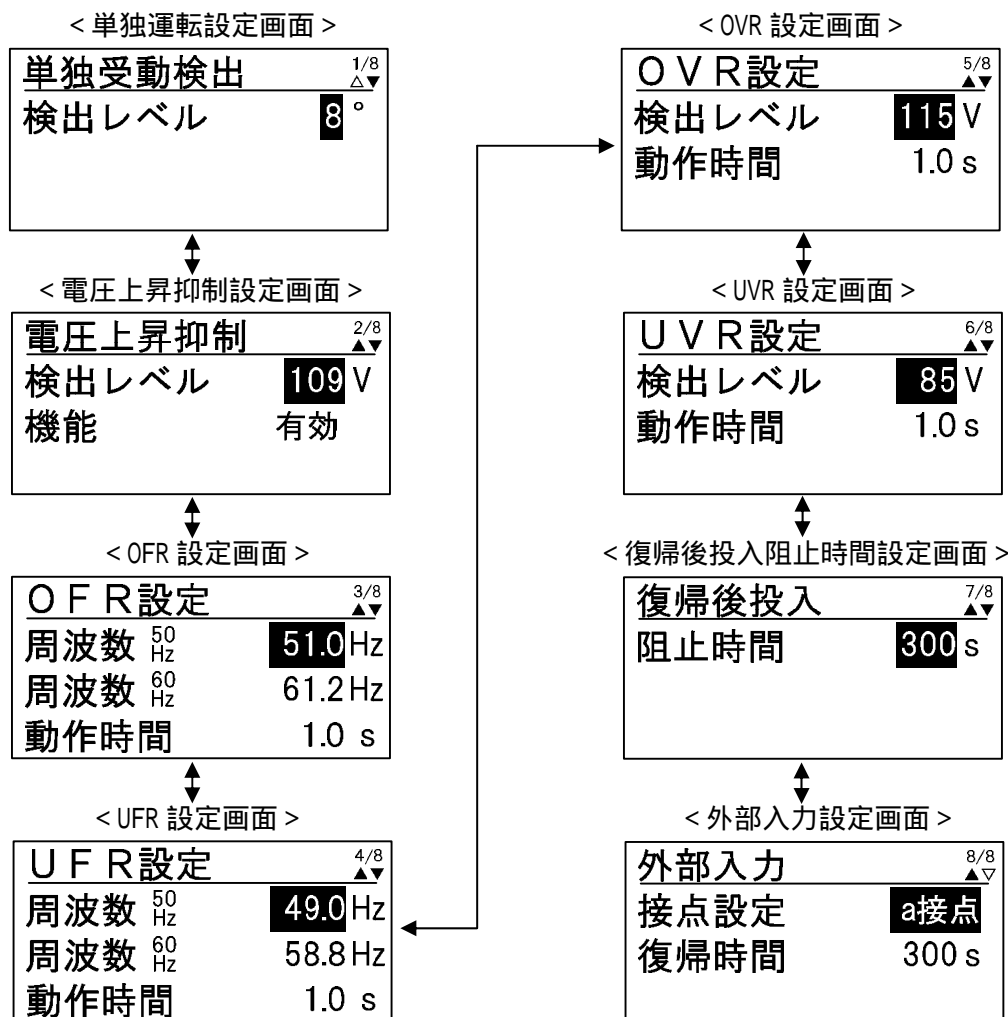

カーソルは、各設定画面の項目を移動しますので、各画面の移動に要する「」及び「」ボタンの押す回数は異なります。
「ESC」ボタンを押すと、「メニュー画面」に戻ります。



単独運転検出の設定方法

- <手順1> 各整定値設定画面の表示方法に従って、「単独運転設定画面」を表示させます。
- <手順2> カーソルを「検出レベル」の数値に合わせて「ENT」ボタンを押すと、数値の下に下線が現れます。



- <手順3> 「」及び「」ボタンを押して、設定値を変更します。設定範囲、設定刻みは、下記の通りです。
- 「」及び「」ボタンを長押しすることにより、設定値が高速で変化します。

設定範囲・・・3°～10°（初期値：8°）
設定刻み・・・1°

- <手順4> 手順3にて設定値を決め、「ENT」ボタンを押すと、下記のように子画面が現れます。



- <手順5> 設定を確定する場合は、「ENT」ボタンを、キャンセルする場合は、「ESC」ボタンを押してください。



以上で、単独運転検出の設定は完了です。

電圧上昇抑制の設定方法

<手順1> 各整定値設定画面の表示方法に従って、「電圧上昇抑制設定画面」を表示させます。

<手順2> カーソルを「検出レベル」の数値に合わせて「ENT」ボタンを押すと、数値の下に下線が現れます。



<手順3> 「▲」及び「▼」ボタンを押して、設定値を変更します。設定範囲、設定刻みは、下記の通りです。
「▲」及び「▼」ボタンを長押しすることにより、設定値が高速で変化します。

設定範囲・・・107V～115V（初期値 109V）
設定刻み・・・1V

<手順4> 手順3にて設定値を決め、「ENT」ボタンを押すと、下記のように子画面が現れます。



<手順5> 設定を確定する場合は、「ENT」ボタンを、キャンセルする場合は、「ESC」ボタンを押してください。



<手順6> 次に、カーソルを「機能」の表示に合わせて「ENT」ボタンを押すと、表示の下に下線が現れます。



<手順7> 「**ENT**」及び「**ESC**」ボタンを押して、設定値を変更します。

設定が「有効」の場合・・・電圧上昇抑制機能が動作します。(初期設定)
設定が「無効」の場合・・・電圧上昇抑制機能が動作しません。

<手順8> 手順7にて設定値を決め、「ENT」ボタンを押すと、下記のように子画面が現れます。



<手順9> 設定を確定する場合は、「ENT」ボタンを、キャンセルする場合は、「ESC」ボタンを押してください。



以上で、電圧上昇抑制機能の設定は完了です。



OFR (系統周波数上昇) の設定方法



<手順1> 各整定値設定画面の表示方法に従って、「OFR 設定画面」を表示させます。

<手順2> カーソルを「周波数 50Hz」の数値に合わせて「ENT」ボタンを押すと、数値の下に下線が現れます。

周波数 50Hz の系統に接続された場合に有効となる設定値です。



<手順3> 「」及び「」ボタンを押して、設定値を変更します。設定範囲、設定刻みは、下記の通りです。

「」及び「」ボタンを長押しすることにより、設定値が高速で変化します。

設定範囲・・・50.5Hz～51.5Hz (初期値 51.0Hz)

設定刻み・・・0.1Hz

<手順4> 手順3にて設定値を決め、「ENT」ボタンを押すと、下記のように子画面が現れます。







<手順5> 設定を確定する場合は、「ENT」ボタンを、キャンセルする場合は、「ESC」ボタンを押してください。



<手順6> 次に、カーソルを「周波数 60Hz」の数値に合わせて、「ENT」ボタンを押します。周波数 60Hz の系統に接続された場合に有効となる設定値です。



<手順7> 「」及び「」ボタンを押して、設定値を変更します。設定範囲、設定刻みは、下記の通りです。

「」及び「」ボタンを長押しすることにより、設定値が高速で変化します。

設定範囲・・・60.6Hz～61.8Hz（初期値 61.2Hz）

設定刻み・・・0.1Hz

<手順8> 手順7にて設定値を決め、「ENT」ボタンを押すと、下記のように子画面が現れます。





<手順9> 設定を確定する場合は、「ENT」ボタンを、キャンセルする場合は、「ESC」ボタンを押してください。





<手順10> 次に、カーソルを「動作時間」の数値に合わせて「ENT」ボタンを押すと、数値の下に下線が現れます。

周波数 50Hz/60Hz 共通の設定値です。



<手順11> 「」及び「」ボタンを押して、設定値を変更します。設定範囲、設定刻みは、下記の通りです。

「」及び「」ボタンを長押しすることにより、設定値が高速で変化します。

設定範囲・・・0.5s～2.0s（初期値 1.0s）

設定刻み・・・0.1s

<手順12> 手順11にて設定値を決め、「ENT」ボタンを押すと、下記のように子画面が現れます。



<手順13> 設定を確定する場合は、「ENT」ボタンを、キャンセルする場合は、「ESC」ボタンを押してください。



以上で、OFR の設定は完了です。

UFR（系統周波数低下）の設定方法

<手順1> 各整定値設定画面の表示方法に従って、「UFR 設定画面」を表示させます。

<手順2> カーソルを「周波数 50Hz」の数値に合わせて「ENT」ボタンを押すと、数値の下に下線が現れます。

周波数 50Hz の系統に接続された場合に有効となる設定値です。



<手順3> 「**<左向き矢印>**」及び「**<右向き矢印>**」ボタンを押して、設定値を変更します。設定範囲、設定刻みは、下記の通りです。

「**<左向き矢印>**」及び「**<右向き矢印>**」ボタンを長押しすることにより、設定値が高速で変化します。

設定範囲・・・48.5Hz～49.5Hz（初期値 49.0Hz）

設定刻み・・・0.1Hz

<手順4> 手順3にて設定値を決め、「ENT」ボタンを押すと、下記のように子画面が現れます。



<手順5> 設定を確定する場合は、「ENT」ボタンを、キャンセルする場合は、「ESC」ボタンを押してください。



<手順6> 次に、カーソルを「周波数 60Hz」に合わせて「ENT」ボタンを押すと、数値の下に下線が現れます。

周波数 60Hz の系統に接続された場合に有効となる設定値です。



<手順7> 「**▲**」及び「**▼**」ボタンを押して、設定値を変更します。設定範囲、設定刻みは、下記の通りです。
「**▲**」及び「**▼**」ボタンを長押しすることにより、設定値が高速で変化します。

設定範囲・・・58.2Hz～59.4Hz（初期値 58.8Hz）
設定刻み・・・0.1Hz

<手順8> 手順7にて設定値を決め、「ENT」ボタンを押すと、下記のように子画面が現れます。



<手順9> 設定を確定する場合は、「ENT」ボタンを、キャンセルする場合は、「ESC」ボタンを押してください。



<手順10> 次に、カーソルを「動作時間」の数値に合わせて「ENT」ボタンを押すと、数値の下に下線が現れます。
周波数 50Hz/60Hz 共通の設定値です。



<手順11> 「**▲**」及び「**▼**」ボタンを押して、設定値を変更します。設定範囲、設定刻みは、下記の通りです。
「**▲**」及び「**▼**」ボタンを長押しすることにより、設定値が高速で変化します。

設定範囲・・・0.5s～2.0s（初期値 1.0s）
設定刻み・・・0.1s

<手順12> 手順11にて設定値を決め、「ENT」ボタンを押すと、下記のように子画面が現れます。



<手順13> 設定を確定する場合は、「ENT」ボタンを、キャンセルする場合は、「ESC」ボタンを押してください。



以上で、UFR の設定は完了です。

OVR (系統電圧上昇) の設定方法

<手順1> 各整定値設定画面の表示方法に従って、「OVR 設定画面」を表示させます。

<手順2> カーソルを「検出レベル」の数値に合わせて「ENT」ボタンを押すと、数値の下に下線が現れます。



<手順3> 「▲」及び「▼」ボタンを押して、設定値を変更します。設定範囲、設定刻みは、下記の通りです。
「▲」及び「▼」ボタンを長押しすることにより、設定値が高速で変化します。

設定範囲・・・110V～120V (初期値 115V)
設定刻み・・・1V

<手順4> 手順3にて設定値を決め、「ENT」ボタンを押すと、下記のように子画面が現れます。



<手順5> 設定を確定する場合は、「ENT」ボタンを、キャンセルする場合は、「ESC」ボタンを押してください。



<手順6> 次に、カーソルを「動作時間」に合わせて「ENT」ボタンを押すと、数値の下に下線が現れます。



<手順7> 「**▲**」及び「**▼**」ボタンを押して、設定値を変更します。設定範囲、設定刻みは、下記の通りです。

「**▲**」及び「**▼**」ボタンを長押しすることにより、設定値が高速で変化します。

設定範囲・・・0.5s～2.0s（初期値 1.0s）

設定刻み・・・0.1s

<手順8> 手順7にて設定値を決め、「ENT」ボタンを押すと、下記のように子画面が現れます。



<手順9> 設定を確定する場合は、「ENT」ボタンを、キャンセルする場合は、「ESC」ボタンを押してください。







以上で、OVR の設定は完了です。

UVR (系統電圧低下) の設定方法

<手順1> 各整定値設定画面の表示方法に従って、「UVR 設定画面」を表示させます。

<手順2> カーソルを「検出レベル」の数値に合わせて「ENT」ボタンを押すと、数値の下に下線が現れます。



<手順3> 「」及び「」ボタンを押して、設定値を変更します。設定範囲、設定刻みは、下記の通りです。
「」及び「」ボタンを長押しすることにより、設定値が高速で変化します。

設定範囲・・・80V～90V (初期値 85V)
設定刻み・・・1V

<手順4> 手順3にて設定値を決め、「ENT」ボタンを押すと、下記のように子画面が現れます。



<手順5> 設定を確定する場合は、「ENT」ボタンを、キャンセルする場合は、「ESC」ボタンを押してください。



<手順6> 次に、カーソルを「動作時間」の数値に合わせて「ENT」ボタンを押すと、数値の下に下線が現れます。



<手順7> 「**▲**」及び「**▼**」ボタンを押して、設定値を変更します。設定範囲、設定刻みは、下記の通りです。

「**▲**」及び「**▼**」ボタンを長押しすることにより、設定値が高速で変化します。

設定範囲・・・0.5s～2.0s（初期値 1.0s）

設定刻み・・・0.1s

<手順8> 手順7にて設定値を決め、「ENT」ボタンを押すと、下記のように子画面が現れます。



<手順9> 設定を確定する場合は、「ENT」ボタンを、キャンセルする場合は、「ESC」ボタンを押してください。



以上で、UVR の設定は完了です。

復帰後投入阻止時間の設定方法

- <手順1> 各整定値設定画面の表示方法に従って、「復帰後投入阻止時間設定画面」を表示させます。
- <手順2> カーソルを「阻止時間」の数値に合わせて「ENT」ボタンを押すと、数値の下に下線が現れます。



- <手順3> 「▲」及び「▼」ボタンを押して、設定値を変更します。設定範囲は、下記の通りです。

設定範囲・・・5s/150s/200s/300s/手動（初期値 300s）

- <手順4> 手順3にて設定値を決め、「ENT」ボタンを押すと、下記のように子画面が現れます。



- <手順5> 設定を確定する場合は、「ENT」ボタンを、キャンセルする場合は、「ESC」ボタンを押してください。



以上で、復帰後投入阻止時間の設定は完了です。

外部入力の設定方法

<手順1> 各整定値設定画面の表示方法に従って、「外部入力設定画面」を表示させます。

<手順2> カーソルを「接点設定」の表示に合わせて「ENT」ボタンを押すと、表示の下に下線が現れます。



<手順3> 「**↑**」及び「**↓**」ボタンを押して、設定値を変更します。

設定が「a 接点」の場合・・・外部入力の接点が a 接点になります。（初期設定）
設定が「b 接点」の場合・・・外部入力の接点が b 接点になります。

<手順4> 手順3にて設定値を決め、「ENT」ボタンを押すと、下記のように子画面が現れます。



<手順5> 設定を確定する場合は、「ENT」ボタンを、キャンセルする場合は、「ESC」ボタンを押してください。



<手順6> 次にカーソルを「復帰時間」の表示に合わせて「ENT」ボタンを押すと、数値の下に下線が現れます。



<手順7> 「**↑**」及び「**↓**」ボタンを押して、設定値を変更します。設定範囲は、下記の通りです。

設定範囲・・・5s/150s/200s/300s/手動(初期値 300s)

<手順8> 手順7にて設定値を決め、「ENT」ボタンを押すと、下記のように子画面が現れます。



<手順9> 設定を確定する場合は、「ENT」ボタンを、キャンセルする場合は、「ESC」ボタンを押してください。



以上で、外部入力の設定は完了です。

6.3 その他の設定

外部通信 ID と PCS 通信 ID の設定

本装置は、並列運転時に RS-485 通信にて単独運転検出（能動検出）の同期を行います。並列運転時は、下記手順により各装置が重複しない通信 ID を設定してください。外部通信と PCS 通信の接続は、5.5 外部信号端子（TB11）の接続 外部通信の接続（47 ページ）及び PCS 通信用（複数台単独運転同期信号）の配線（48 ページ）をご参照ください。

注意事項	外部通信 ID と PCS 通信 ID は共通です。
-------------	----------------------------

<手順1> メニュー画面にて、カーソルを「通信 ID 設定」に合わせて「ENT」ボタンを押すと、通信 ID 設定画面が表示されます。



現在接続されている太陽光発電用パワーコンディショナの通信 ID を表示します。
の部分が既に使用されている ID です。
下側の数値（1,2,3,4,5,6,7,8,9,0）に左側の数値（0,10,20）を足した値が ID です。
下側の数値の 0 は 10 とみなします。

注意事項	通信 ID の設定後、太陽光発電用パワーコンディショナ間で通信 ID のやり取りを行うため、しばらく通信 ID 表示が正しく表示されない場合があります。正しく表示されない場合は、しばらく経ってから再度通信 ID をご確認ください。
-------------	---

<手順2> カーソルを「Master (「Slave」)」に合わせて、「ENT」ボタンを押すと、「Master (「Slave」)」の下に下線が現れます。



<手順3> 「」及び「」ボタンを押して、設定を変更します。設定は、下記の通りです。

「Master」... 装置番号 1 の太陽光発電用パワーコンディショナに設定します。
「Slave」... 装置番号 2～8 の太陽光発電用パワーコンディショナに設定します。

<手順4> 手順3にて設定を決め、「ENT」ボタンを押すと、下記のように子画面が現れます。



<手順5> 設定を確定する場合は、「ENT」ボタンを、キャンセルする場合は、「ESC」ボタンを押してください。



<手順6> 次に、カーソルを「ID=」の右隣の数値に合わせて、「ENT」ボタンを押すと、数値の下に下線が現れます。



<手順7> 「」及び「」ボタンを押して、設定値を変更します。設定は、下記の通りです。

設定値・・・1～30（初期値 1）

<手順8> 手順7にて設定値を決め、「ENT」ボタンを押すと、下記のように子画面が現れます。



<手順9> 設定を確定する場合は、「ENT」ボタンを、キャンセルする場合は、「ESC」ボタンを押してください。



以上で、外部通信 ID と PCS 通信 ID の設定は完了です。

外部計測入力の設定

本装置に内蔵された日射計及び気温計を外部通信 (RS-485) にて送出する際に、日射強度換算 () を行っております。日射計の設定と日射量計測と気温計測の有無を設定してください。下記手順は、日射計及び気温計を接続し日射計が 10(mV) の場合に 1.429(kW/m²) になるようにする設定例です。

日射強度換算式

下記は感度定数 7(mV/kW・m²) の日射計及び気温計を接続した場合の換算例です。

感度定数を 7(mV/kW・m²) とすると、10mV 時の日射量は

$$10(\text{mV}) / 7(\text{mV}/\text{kW}\cdot\text{m}^2) = 1.429(\text{kW}/\text{m}^2)$$

となります。

初期値の 1430(kW/m²) は、感度定数が 6.993(mV/kW・m²) 場合です。

- <手順1> メニュー画面にて、カーソルを「外部計測設定」に合わせて「ENT」ボタンを押すと、外部計測設定画面が表示されます。



- <手順2> カーソルを「日射量」の数値に合わせて、「ENT」ボタンを押すと、数値の下に下線が現れます。



- <手順3> 「」及び「」ボタンを押して、日射端子に接続されたトランスデューサの値が 10mV 時の値 (0mV は固定で 0 kW/ m² となります。) を設定してください。設定値は下記の通りです。

「」及び「」ボタンを長押しすることにより、設定値が高速で変化します。

設定値・・・0～2.000kW/m² (初期値 1.430kW/m²)

設定刻み・・・0.001kW/ m²

- <手順4> 手順3にて設定値を決め、「ENT」ボタンを押すと、下記のように子画面が現れます。



<手順5> 設定を確定する場合は、「ENT」ボタンを、キャンセルする場合は、「ESC」ボタンを押してください。



<手順6> 次に、カーソルを「日射量計測」の表示に合わせて、「ENT」ボタンを押すと、表示の下に下線が現れます。



<手順7> 「」及び「」ボタンを押して、設定値を変更します。

設定が「無」の場合・・・日射計を接続しない場合（初期設定）
 設定が「有」の場合・・・日射計を接続する場合

<手順8> 手順7にて設定値を決め、「ENT」ボタンを押すと、下記のように子画面が現れます。



<手順9> 設定を確定する場合は、「ENT」ボタンを、キャンセルする場合は、「ESC」ボタンを押してください。



<手順10> カーソルを「気温計測」の表示に合わせて、「ENT」ボタンを押すと、表示の下に下線が現れます。



<手順11> 「 」及び「 」ボタンを押して、設定値を変更します。

設定が「無」の場合・・・気温計を接続しない場合（初期設定）
設定が「有」の場合・・・気温計を接続する場合

<手順12> 手順 11 にて設定値を決め、「ENT」ボタンを押すと、下記のように子画面が現れます。



<手順13> 設定を確定する場合は、「ENT」ボタンを、キャンセルする場合は、「ESC」ボタンを押してください。



以上で、外部計測入力の設定は完了です。

時計設定

本装置は、保守・メンテナンスの目的で時計を内蔵しております。出荷時に設定されていますので、設定の必要はありません。

注意事項	本装置に内蔵の時計は、バックアップ電池を使用しておりますが、2週間停止状態が続くと時計の設定がクリアされてしまうことがあります。出荷から運用までに2週間以上かかる場合は、運用開始時に時計設定の確認を行ってください。
------	---

<手順1> メニュー画面にて、カーソルを「時計設定」に合わせて「ENT」ボタンを押すと、時計設定画面が表示されます。



<手順2> カーソルを変更したい数値（年/月/日 時:分:秒）に移動させてください。下記は、「日」を変更する例です。

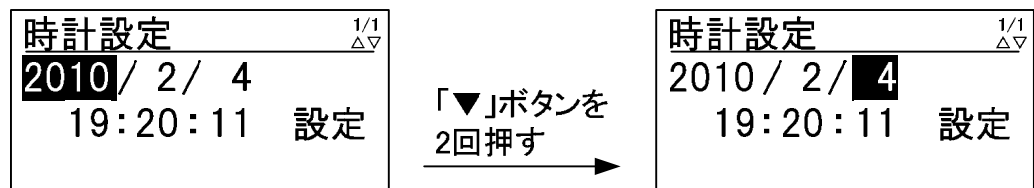

<手順3> 「ENT」ボタンを押すと、数値の下に下線が表示されます。



<手順4> 「▲」及び「▼」ボタンを押して、数値を変更してください。下記は、「日」を4から11に変更する例です。

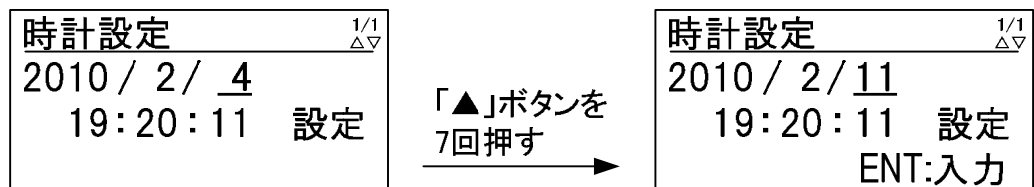

<手順5> 設定が終わったら、「ENT」ボタンを押してください。数値の下の下線がカーソルに戻ります。



<手順6> カーソルを「設定」の文字に移動して、「ENT」ボタンを押してください。「設定」の文字が消え、「ENT:入力」文字が現れます。



以上で、時計の設定は完了です。「ESC」ボタンを押すと、メニュー画面に戻ります。

6.4 運転

各設定が終わったら、下記の手順により運転を開始することができます。
設定が終わる前に、運転を開始しないでください。本装置が故障したり、系統に悪影響を与える可能性があります。

6.4.1 連系運転動作の開始方法

<手順1> メニュー画面にて、カーソルを「運用設定」に合わせて「ENT」ボタンを押すと、運用設定画面が表示されます。



<手順2> カーソルを「連系運転開始」の文字に合わせて、「ENT」ボタンを押すと、文字の下に下線が現れます。



<手順3> 再度、「ENT」ボタンを押すと、下記のように子画面が現れます。



<手順4> 運転する場合は、「ENT」ボタン、運転させない場合は「ESC」ボタンを押してください。本装置が運転を開始すると、「連系運転開始」の文字が「運転停止」に変わります。



注意事項

- 1) 手動復帰の異常発生中は、連系運転開始操作を行っても運転は再開されません。
- 2) 運転 LED が点滅することを確認してください。運転 LED は、本装置が運転後に点灯します。太陽電池入力電圧により、下記のように連系運転開始時間が異なりますので、ご注意ください。

太陽電池入力電圧	運転開始までの時間
200V 以上 300V 未満	20 分
300V 以上 400V 未満	5 分
400V 以上 500V 未満	30 秒

- 3) 系統出力遮断器 (CB2) が「OFF」の場合は、下記エラー画面「注意: CB2 OFF」が表示されますので、系統出力遮断器 (CB2) を「ON」して再度連系運転開始操作を行ってください。

運用設定	1/1 △▽
連系運転開始	
異常	注意: CB2 OFF
積算電力クリア	

6.4.2 自立運転動作の開始方法 「自立運転機能有り」(オプション型名：-SA)

自立運転は、下記の手順により運転を開始することができます。

- <手順1> 5配線の接続(28ページ)にしたがって、各部配線が確実に接続されていることを確認してください。
- <手順2> 配線カバーが確実に取り付けられていることを確認してください。
- <手順3> 太陽電池入力断路器(TB1)を「ON」してください。
 - 1 太陽電池が接続されていない箇所は、「OFF」でも構いません。
 - 2 「接続箱機能なし」(オプション型名：-DN)の場合は、未搭載です。
- <手順4> 太陽電池入力遮断器(CB1)を「ON」してください。
- <手順5> 系統出力遮断器(CB2)を「OFF」してください。
- <手順6> メニュー画面にて、初期画面が表示後、カーソルを「運用設定」に合わせて「ENT」ボタンを押すと、運用設定画面が表示されます。



- <手順7> カーソルを「連系運転開始」の文字に合わせて、「ENT」ボタンを押すと、文字の下に下線が現れます。



- <手順8> 「**▼**」及び「**▲**」ボタンを押すと、「連系運転開始」の文字が「自立運転開始」に変わります。

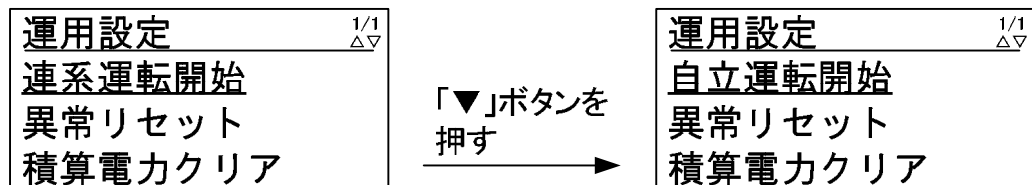

<手順9> 「連系運転開始」の文字が「自立運転開始」に変わった後、「ENT」ボタンを押すと、下記のように子画面が現れます。



<手順10> 運転する場合は、「ENT」ボタン、運転させない場合は「ESC」ボタンを押してください。本装置が運転を開始すると、状態情報表示画面に切り替わり「自立運転」が表示されます。



注意事項	<p>1) この機能は、自立運転機能有りの場合のみ有効です。</p> <p>2) 手動復帰の異常発生中は、自立運転開始操作を行っても運転は再開されません。</p> <p>3) 系統出力遮断器 (CB2) が「ON」の場合は、下記エラー画面「注意: CB2 ON」が表示されますので、系統出力遮断器 (CB2) を「OFF」して再度自立運転開始操作を行ってください。</p>
	<p>The screenshot shows the '運用設定' (Operation Settings) screen with the error message '注意: CB2 ON' (Attention: CB2 ON) displayed over the '自立運転開始' (Independent Operation Start) option.</p>
	<p>4) 自立運転時は、常時 LCD のバックライトが点灯します。</p> <p>5) 自立運転中に直流入力電圧が低下して停止した場合、直流入力電圧が動作範囲まで回復しても、自立運転で自動復帰しません。再度<手順1>よりパネル操作にて自立運転を開始してください。</p>

6.5 停止

下記の手順により、本装置の運転を停止させることができます。

6.5.1 連系運転動作の停止方法

<手順1> メニュー画面にて、カーソルを「運用設定」に合わせて「ENT」ボタンを押すと、運用設定画面が表示されます。



<手順2> カーソルを「運転停止」の文字に合わせて、「ENT」ボタンを押すと、文字の下に下線が現れます。



<手順3> 再度、「ENT」ボタンを押すと、下記のように子画面が現れます。



<手順4> 停止する場合は、「ENT」ボタン、停止させない場合は「ESC」ボタンを押してください。



注意事項	<p>運転 LED が消灯することを確認してください。無通電状態にする場合は、下記の手順で行ってください。</p> <p><手順1> 系統出力遮断器 (CB2) を「OFF」してください。</p> <p><手順2> 太陽電池入力遮断器 (CB1) を「OFF」してください。</p> <p><手順3> 太陽電池入力断路器 (TB1) を全て「OFF」してください。 「接続箱機能なし」(オプション型名: -DN) の場合は、未搭載です。 以上で、太陽光発電用パワーコンディショナは、無通電状態になります。配線作業等を行う際は、無通電状態で行ってください。</p>
------	---

6.5.2 自立運転動作の停止方法

<手順1> メニュー画面にて、カーソルを「運用設定」に合わせて「ENT」ボタンを押すと、運用設定画面が表示されます。



<手順2> カーソルを「運転停止」の文字に合わせて、「ENT」ボタンを押すと、文字の下に下線が現れます。



<手順3> 再度、「ENT」ボタンを押すと、下記のように子画面が現れます。



<手順4> 停止する場合は、「ENT」ボタン、停止させない場合は「ESC」ボタンを押してください。

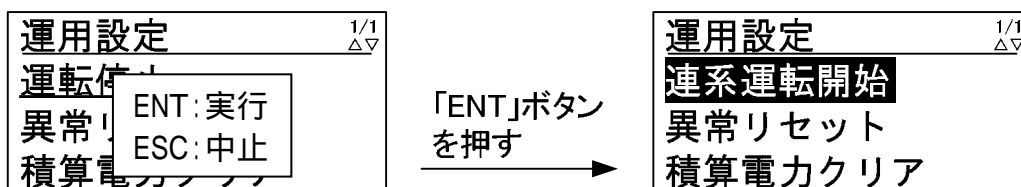

注意事項	<p>運転 LED が消灯することを確認してください。無通電状態にする場合は、下記の手順で行ってください。</p> <p><手順1> 太陽電池入力遮断器 (CB1) を「OFF」してください。</p> <p><手順2> 太陽電池入力断路器 (TB1) を全て「OFF」してください。 「接続箱機能なし」(オプション型名: -DN) の場合は、未搭載です。 以上で、太陽光発電用パワーコンディショナは、無通電状態になります。配線作業等を行う際は、無通電状態で行ってください。</p>
------	--

6.6 各計測の表示方法

本装置は、操作パネルの LCD に入出力の計測値及び日射計、気温計の計測を表示することが出来ます。表示項目は、下表の通りです。

表 6-1 計測表示項目

項目	単位	計測範囲	備考
入力電圧	V	0 ~ 600	
入力電流	A	0 ~ 75	
入力電力	kW	0 ~ 15	
出力電圧	V	0 ~ 300	
出力電流	A	0 ~ 75	
出力電力	kW	0 ~ 15	
積算入力電力量	kWh	0 ~ 999999.99	
積算出力電力量	kWh	0 ~ 999999.99	
日射量	kW/m ²	注 1	直接入力
気温		-40 ~ 80 注 1	Pt100(3 線式)
予備 1	V	1 ~ 5 注 2	DC4-20mA
予備 2	V	1 ~ 5 注 2	DC4-20mA

注1 日射量、気温の表示は、外部計測設定が「無」になっている場合「-----」表示となります。また、日射量は、6.3 その他の設定 外部計測入力の設定（72 ページ）の設定された換算値を表示します。外部トランスデューサをご使用の場合、予備 1 または予備 2 にトランスデューサ出力を接続してご使用ください。

注2 予備 1、予備 2 の表示は、何も接続されない場合「-----」表示となります。

<手順1> メニュー画面にて、カーソルを「計測情報表示」に合わせて「ENT」ボタンを押すと、入力計測情報画面が表示されます。



<手順2> 手順1の画面の状態で「 」及び「 」ボタンを押すと、下図のように各計測画面が切り替わっていきます。

<入力計測情報画面>

入力計測情報 1/5 ▲▼	
入力電圧	320.0 V
入力電流	20.00 A
入力電力	6.40 kW



<出力計測情報画面>

出力計測情報 2/5 ▲▼	
出力電圧	202.0 V
出力電流	29.70 A
出力電力	6.00 kW



<積算電力情報画面>

積算電力情報 3/5 ▲▼	
入力	16.05 kWh
出力	15.02 kWh



<外部計測情報画面>

外部計測情報 4/5 ▲▼	
日射量	0.777 kW/m ²
気温	25.2 °C

外部計測設定が「無」の場合 →

<外部計測情報画面>

外部計測情報 4/5 ▲▼	
日射量	-----
気温	-----



<予備計測情報画面>

予備計測情報 5/5 ▲▼	
予備1	4.005 V
予備2	3.002 V

何も接続されていない場合 →

<予備計測情報画面>

予備計測情報 5/5 ▲▼	
予備1	-----
予備2	-----

6.7 状態情報の表示方法

状態情報の表示方法

- <手順1> メニュー画面にて、カーソルを「状態情報表示」に合わせて「ENT」ボタンを押すと、状態情報表示画面が表示されます。
 状態情報表示の内訳は、表 3-3 状態表示一覧（20 ページ）をご参照ください。



各状態の画面は、下記の通りになります。



異常時は、異常の状態を全て表示します。異常の数が多い場合は、ページ数が増えていきますので、「▼」及び「▲」ボタンにて、表示させてください。異常の表示については、6.8 異常時の復旧方法（87 ページ）をご参照ください。

異常履歴の表示方法

<手順1> メニュー画面にて、カーソルを「異常履歴表示」に合わせて「ENT」ボタンを押すと、異常履歴表示画面が表示されます。



異常履歴は、異常の発生と復旧を含めて、最大で過去 16 件保存されます。「」及び「」ボタンを押すと、ページが切り替わります。最新の異常が追加されると、最も古い異常は、破棄されます。

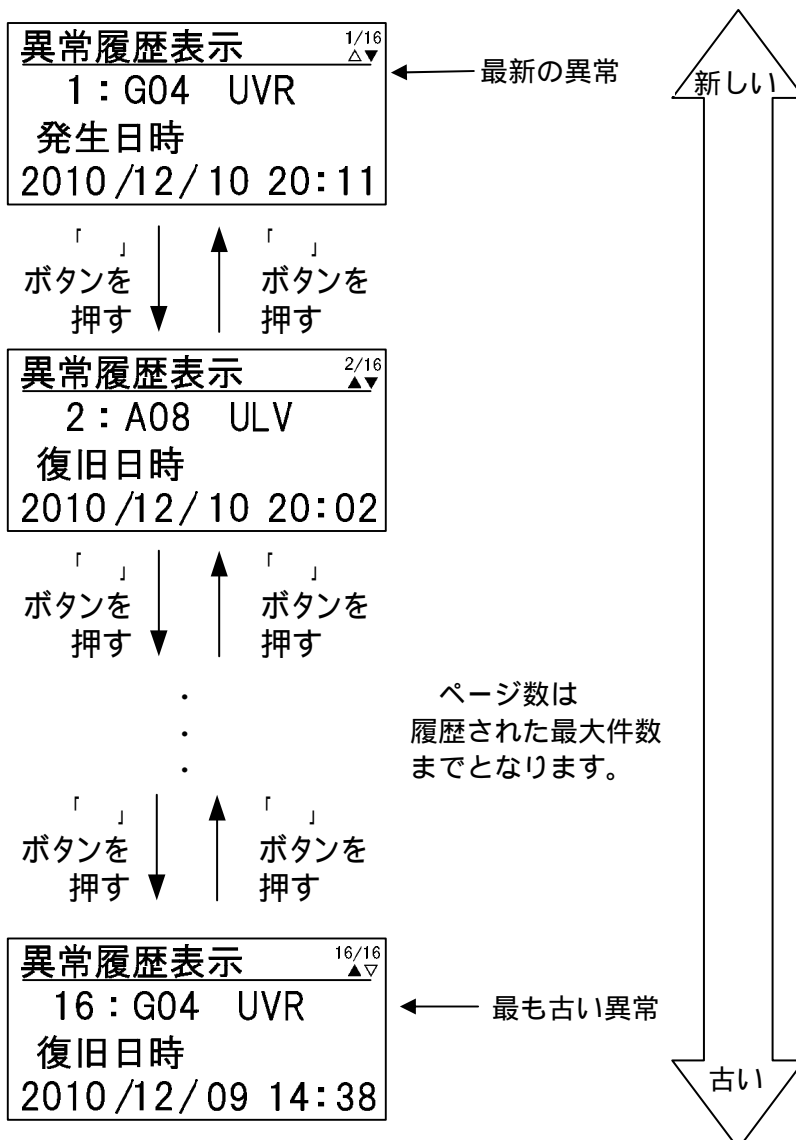

異常の表示については、6.8 異常時の復旧方法 (87 ページ) をご参照ください。

6.8 異常時の復旧方法

本装置は、異常 LED、異常接点、系統異常接点、LCD の状態情報表示により、異常をお知らせします。本装置の状態情報については、表 3-3 状態表示一覧（20 ページ）及び 6.7 状態情報の表示方法（85 ページ）をご参照ください。

異常時は、下表の復旧方法にしたがって、本装置の復旧を行ってください。下表の復旧方法にて、本装置が復旧しない場合は、販売店または弊社の本社・支店まで連絡してください。

表 6-2 警報一覧及び復旧方法（1/5）

状態情報表示	警報名	異常原因	復旧方法
G01 OFR	系統周波数 上昇(OFR)	系統の周波数が上昇して います。	系統の周波数が整定値以内になると、復 帰後投入阻止時間経過後に自動復帰し ます。但し、復帰後投入阻止時間を手動 に設定した場合は手動で復帰してくだ さい。
G02 UFR	系統周波数 低下(UFR)	系統の周波数が低下して います。	
G03 OVR	系統過電圧 (OVR)	系統の電圧が上昇してい ます。	系統の電圧が整定値以内になると、復帰 後投入阻止時間経過後に自動復帰しま す。但し、復帰後投入阻止時間を手動に 設定した場合は手動で復帰してくださ い。
G04 UVR	系統低電圧 (UVR)	系統の電圧が低下してい ます。	
G05 ISLAND-P	単独運転 受動検出	単独運転受動検出が動作 しました。	自動復帰します。
G06 ISLAND-A	単独運転 能動検出	単独運転能動検出が動作 しました。	復帰後投入阻止時間経過後に自動復帰 します。但し、復帰後投入阻止時間を手 動に設定した場合は手動で復帰してく ださい。
A07 UHV	系統瞬時 過電圧	系統の電圧が一瞬上昇し ました。	自動復帰します。
A08 ULV	系統瞬時 低電圧	系統の電圧が一瞬低下し ました。	
A09 ACF	系統連系 保護	系統連系保護が動作しま した。	
A10 OCR	インバータ 過電流	本装置が故障しています。	81 ページを参照し無通電状態にしてか ら、販売店または弊社の本社・支店まで 連絡してください。
A11 OCIDC	直流成分 流出異常		
A14 OVDC	直流リンク 過電圧		
A15 UVDC	直流リンク 低電圧		
A16 IPMERR	IPM 故障		
A17 STOP	外部入力受信	外部入力信号を受信しま した。	外部入力信号が解除されると、復帰後投 入阻止時間経過後に自動復帰します。但 し、復帰後投入阻止時間を手動に設定し た場合は手動で復帰してください。
A18 HT	周囲温度 異常	本装置の周囲温度が仕様 範囲外になっています。	本装置の周囲温度が仕様範囲内に戻 ると自動復帰します。復帰しない場合は、 81 ページを参照し、無通電状態にして から販売店または弊社の本社・支店まで 連絡してください。
A19 MC1SHORT	MC1 ショート 故障	本装置が故障しています。	81 ページを参照し無通電状態にしてか ら、販売店または弊社の本社・支店まで 連絡してください。
A20 MC1OPEN	MC1 オープン 故障		

表 6-3 警報一覧及び復旧方法 (2/5)

状態情報表示	警報名	異常原因	復旧方法
A23 SYSCOME	コントローラ通信異常	本装置が故障している可能性があります。	通信が確立すると自動復帰しますが、復帰しない場合は、販売店または弊社の本社・支店まで連絡してください。
A25 EEPROM	EEPROM 異常	本装置が故障しています。	81 ページを参照し無通電状態にしてから、販売店または弊社の本社・支店まで連絡してください。
A26 CVCFERR	CVCF同期異常		
A27 SYNCERR	単独運転同期信号異常	単独運転同期信号の配線が断線しているか、マスター機が通電されていないか、通信 ID 設定が間違っている可能性があります。	単独運転同期信号の配線が断線していないか、マスター機が通電されているか、通信 ID 設定に問題がないかを確認してください。問題のない場合は自動復帰します。
A28 SYNCFAIL	同期信号通信回路異常	本装置が故障している可能性があります。	約 5 分後に自動復帰します。復帰しない場合は、81 ページを参照し無通電状態にしてから販売店または弊社の本社・支店まで連絡してください。
A29 ADCVREF	ADC 基準電圧異常	本装置が故障しています。	81 ページを参照し無通電状態にしてから、販売店または弊社の本社・支店まで連絡してください。
A31 FUSEERR	FUSE 断		
A32 THERR	サーミスタ異常	サーミスタが故障しているか、本装置の周囲温度が計測範囲外の可能性があります。	本装置の周囲温度が計測範囲内に戻ると約 5 分後に自動復帰します。復帰しない場合は、81 ページを参照し無通電状態にしてから、販売店または弊社の本社・支店まで連絡してください。
A33 INVERR	出力チョークオープン故障	本装置が故障しています。	81 ページを参照し無通電状態にしてから、販売店または弊社の本社・支店まで連絡してください。
A34 INVERR	コンバータ異常信号異常		
A35 INVERR	コンバータ停止信号異常		
A36 RTYIDC	直流成分流出検出	系統出力電流の直流成分を検出しました。	自動復帰しますが、3 度自動復帰を繰り返しても、解除されない場合は、直流成分流出異常となります。
A37 MCCBOFF	交流 MCCB 断	系統出力遮断器 (CB2) が「OFF」になっています。	交流出力遮断器を「ON」すると、自動復帰します。
A38 MASTERER	マスター設定異常	並列運転時に複数台の PCS がマスターに設定されています。	マスター設定を確認後、92 ページを参照し「異常リセット」を行ってください。

表 6-4 警報一覧及び復旧方法 (3/5)

状態情報表示	警報名	異常原因	復旧方法
A39 UHV2	系統瞬時不平衡過電圧	系統の電圧が一瞬上昇しました。	自動復帰します。
A40 INVERR	交流電圧計測異常	本装置が故障しています。	81 ページを参照し無通電状態にしてから、販売店または弊社の本社・支店まで連絡してください。
A41 INVERR	コンデンサ電流異常	本装置が故障しています。	81 ページを参照し無通電状態にしてから、販売店または弊社の本社・支店まで連絡してください。
A42 CVCFOL	自立過負荷	自立負荷の過負荷を検出しました。	自立負荷が 15A 以下かどうか確認してください。自立負荷が 15A 以下であることを確認後、79 ページを参照し、自立運転動作を開始してください。自立負荷が 15A 以下でも再度警報が生じた場合は、81 ページを参照し無通電状態にしてから、販売店または弊社の本社・支店まで連絡してください。
A43 CVCFOV	自立過電圧	自立出力電圧が一瞬上昇しました。	81 ページを参照し無通電状態にしてから、販売店または弊社の本社・支店まで連絡してください。
A44 CVCFUV	自立低電圧	自立出力電圧が一瞬低下しました。	81 ページを参照し無通電状態にしてから、販売店または弊社の本社・支店まで連絡してください。
A45 MCCBON	交流 MCCB オン	自立運転中に系統出力遮断器 (CB2) がオンされました。	系統出力遮断器 (CB2) を「OFF」してください。79 ページを参照し、自立運転動作を開始してください。
A46 CVCFUP	自立運転不足電力	入力電力が自立負荷より不足しています。	異常発生より約 30 秒後に自立運転を再開しますので、自立負荷を減らすか、入力電力が自立負荷より大きいことを確認してください。

表 6-5 警報一覧及び復旧方法 (4/5)

状態情報表示	警報名	異常原因	復旧方法
B01 HVPV	入力過電圧	太陽電池入力端子に、過大電圧が印加されています。	太陽電池の電圧仕様をご確認ください。太陽電池入力端子の電圧が規定値以下になると、自動復帰します。
B02 UHVPV	入力過電圧 2	太陽電池入力端子に、過大電圧が印加され、太陽電池入力遮断器 (CB1) がトリップしました。	太陽電池の電圧仕様をご確認ください。太陽電池入力端子の電圧が規定値以下になっていることを確認してから、太陽電池入力遮断器 (CB1) を「ON」し、92 ページを参照し「異常リセット」を行ってください。
B03 OVDC	直流リンク過電圧	本装置が故障しています。	81 ページを参照し無通電状態にしてから、販売店または弊社の本社・支店まで連絡してください。
B04 CIRSHORT	内部短絡		
B05 UVDC	直流リンク低電圧		
B06 CONVOT	半導体温度異常		
B07 SYSCOME	コントローラ通信異常	本装置が故障している可能性があります。	通信が確立すると自動復帰しますが、復帰しない場合は、販売店または弊社の本社・支店まで連絡してください。
B09 EEPROM	EEPROM 異常	本装置が故障しています。	81 ページを参照し無通電状態にしてから、販売店または弊社の本社・支店まで連絡してください。
B10 OVDRV	ドライブ電源過電圧		
B11 UVDRV	ドライブ電源低電圧		
B12 ADCVREF	ADC 基準電圧異常		
B13 UOVDC	直流リンク過電圧 2		
B14 OIDC	直流リンク過電流	直流リンクに過大電流が流れました。	自動復帰します。
B16 CONVERR	ドライブ電源計測異常	本装置が故障しています。	81 ページを参照し無通電状態にしてから、販売店または弊社の本社・支店まで連絡してください。
B17 CONVERR	入力電流計測回路異常		
B18 CONVERR	インバータ信号異常		
B19 CONVERR	直流リンク放電異常		

表 6-6 警報一覧及び復旧方法 (5/5)

状態情報表示	警報名	異常原因	復旧方法
C01 CONVCOME	コンバータ 通信異常	本装置が故障している可能性 があります。	通信が確立すると自動復帰しますが、復 帰しない場合は、販売店または弊社の本 社・支店まで連絡してください。
C02 INVCOME	インバータ 通信異常		
C03 INVHT	インバータ 装置温度異常	本装置内部が過熱状態に なっています。	本装置の周囲温度が仕様範囲内に戻る と自動復帰します。 復帰しない場合は、81 ページを参照し 無通電状態にしてから販売店または弊 社の本社・支店まで連絡してください。
C04 CONVHT	コンバータ 装置温度異常		
C05 FANERR	FAN 故障	FAN が故障しています。	81 ページを参照し無通電状態にしてか ら、販売店または弊社の本社・支店まで 連絡してください。
C07 EEPROM	EEPROM 異常	本装置が故障しています。	
C09 RTCERR	時計設定異常	時計がクリアされていま す。	時計設定 (75 ページ) を参照し時計設 定を行ってください。
C10 EXTCOME	外部通信 自己診断異常	本装置が故障している可 能性があります。	復帰しない場合は、81 ページを参照し 無通電状態にしてから、販売店または弊 社の本社・支店まで連絡してください。

異常リセットの方法

下記の手順により、本装置の異常をリセットさせることができます。

<手順1> メニュー画面にて、カーソルを「運用設定」に合わせて「ENT」ボタンを押すと、運用設定画面が表示されます。



<手順2> カーソルを「異常リセット」の文字に合わせて、「ENT」ボタンを押すと、文字の下に下線が現れます。



<手順3> 再度、「ENT」ボタンを押すと、下記のように子画面が現れます。



<手順4> 異常リセットをする場合は、「ENT」ボタン、異常リセットをしない場合は「ESC」ボタンを押してください。



注意事項	<p>1) 異常 LED が消灯及び異常接点が解除することを確認してください。</p> <p>2) 異常 LED が消灯及び異常接点が解除していることを確認後、6.4 運転(77 ページ)にしたがって、運転を再開してください。</p>
------	---

6.9 積算電力クリアの方法

下記の手順により、積算電力をクリアさせることができます。

<手順1> メニュー画面にて、カーソルを「運用設定」に合わせて「ENT」ボタンを押すと、運用設定画面が表示されます。



<手順2> カーソルを「積算電力クリア」の文字に合わせて、「ENT」ボタンを押すと、文字の下に下線が現れます。



<手順3> 再度、「ENT」ボタンを押すと、下記のように子画面が現れます。



<手順4> 積算電力クリアをする場合は、「ENT」ボタン、積算電力クリアをしない場合は「ESC」ボタンを押してください。



以上で、積算電力がクリアされます。「ESC」ボタンを押すと、「メニュー画面」が表示されます。
6.6 各計測の表示方法(83 ページ)を参照し、積算電力がクリアされていることをご確認ください。

6.10 連系保護試験の方法

本装置は、連系保護装置試験器等を用いて、設置後に系統連系保護機能が正常に働くかどうかを確認することができます。下記の手順にしたがって、試験を行ってください。

< 試験前の準備 >

- 1) 本装置が運転している場合は、6.5 停止 (81 ページ) を参照し、本装置を停止させてください。
- 2) 系統出力遮断器 (CB2) を「OFF」した後、太陽電池入力遮断器 (CB1) を「OFF」してください。
- 3) 5 配線の接続 (28 ページ) を参照し、配線部カバーを取り外してください。
- 4) 下記のように、連系保護装置試験器を、本装置の試験端子及び系統異常接点 (a 接点) 端子に接続してください。連系保護装置試験器は、AC100V 電源が必要です。



図 6-1 連系保護装置試験器の接続方法

注意事項	<ol style="list-style-type: none"> 1) AC200V を扱いますので、感電しないよう十分に気をつけて行ってください。 2) 本装置が連続で運転できる程度、太陽電池が発電しているときに行ってください。 3) 系統出力遮断器 (CB2) が「OFF」していることを確認してから、試験を行ってください。系統出力遮断器 (CB2) が「ON」の場合は、エラー画面「MCCB ON ERR」が表示され、連系保護試験が開始されません。 4) 連系保護試験中は、絶対に系統出力遮断器 (CB2) を「ON」しないでください。連系保護装置試験器が故障する可能性があります。 5) 推奨の連系保護装置試験器をご使用ください。推奨の連系保護装置試験器を使用しない場合は、販売店または弊社の本社・支店までご相談ください。 推奨連系保護装置試験器・・・型名: MVF-1 メーカー: (株) ムサシインテック 6) 連系保護装置試験器の取扱説明書を熟読し、動作等を理解してから試験を行ってください。
------	---

検出値の確認試験

<手順1> 太陽電池入力遮断器(CB1)を「ON」してください。
LCD にメニュー画面が表示されます。

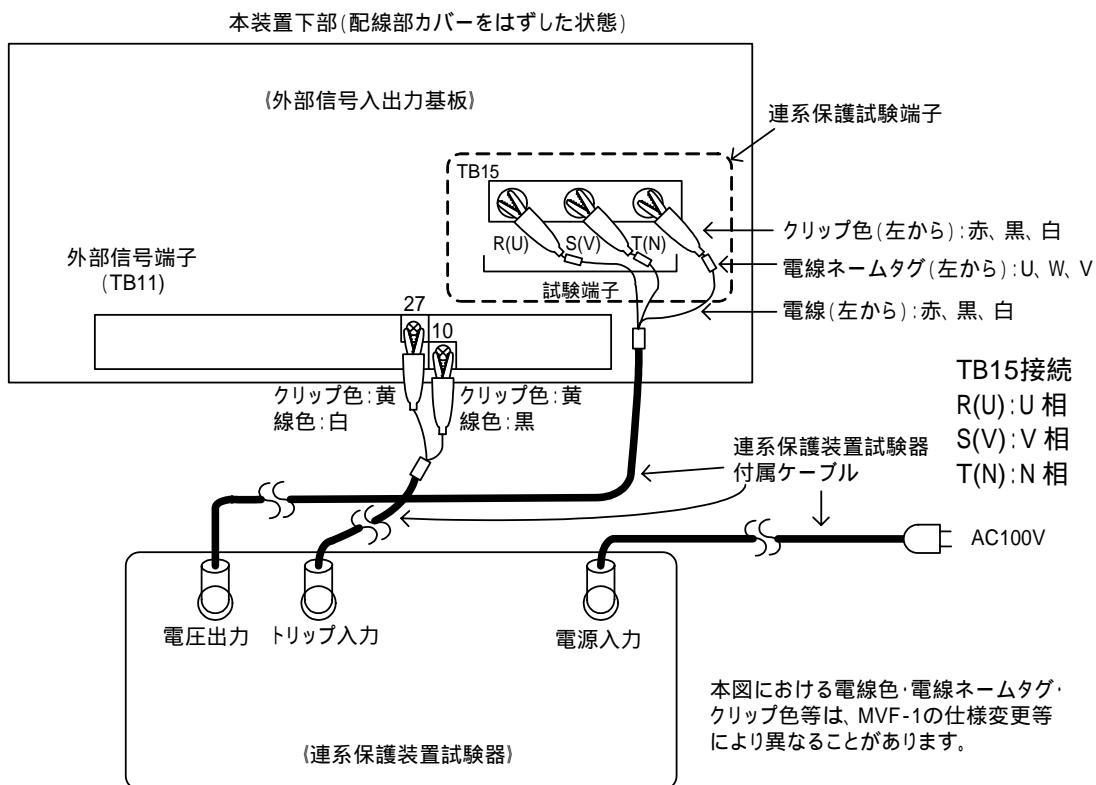
<手順2> メニュー画面にて、カーソルを「連系保護試験」に合わせて「ENT」ボタンを押すと、連系保護試験画面が表示されます。



系統出力遮断器(CB2)が「ON」の場合は、エラー画面「MCCB ON ERR」が表示されます。
系統出力遮断器(CB2)を「OFF」にすると連系保護試験画面に切り替わります。

<手順3> カーソルを「検出値試験」の「」文字に合わせて、「ENT」ボタンを押すと、「」文字が「」文字になり「検出値試験」が有効となります。再度、「ENT」ボタンを押すと「」文字になり「検出値試験」が無効となります。



<手順4> 「検出値試験」が有効の状態、連系保護装置試験器から試験電圧(定格電圧:AC200V 定格周波数:50Hz/60Hz)を印加し、本装置の系統異常接点が出力されていないことを確認してください。

注意事項	本装置は、系統周波数を自動認識しています。本装置をご使用の地域における系統周波数と異なる周波数の試験を行う場合は、一旦太陽電池入力遮断器(CB1)を「OFF」して、再度<手順1>から試験を行ってください。
------	--

<手順5> 試験電圧及び周波数を可変させ、OFR、UFR、OVR、UVR の整定値の値で連系異常接点が出力されることを確認してください。

<手順6> 「ESC」ボタンを押すと、検出値試験が終了します。



以上で、検出値の確認試験は終了です。「ESC」ボタンを押すと、「メニュー画面」が表示されます。
引き続き、時限値の試験を行う場合は、時限値の確認試験の<手順3>から行ってください。

時限值の確認試験

- <手順1> 太陽電池入力遮断器(CB1)を「ON」してください。
LCD にメニュー画面が表示されます。
- <手順2> メニュー画面にて、カーソルを「連系保護試験」に合わせて「ENT」ボタンを押すと、連系保護試験画面が表示されます。



- <手順3> カーソルを「時限值試験」の「—」文字に合わせて、「ENT」ボタンを押すと、「—」文字が「●」文字になり「時限值試験」が有効となります。再度、「ENT」ボタンを押すと「—」文字になり、「時限值試験」が無効となります。



- <手順4> 「時限值試験」が有効の状態、連系保護装置試験器から試験電圧(定格電圧: AC200V 定格周波数: 50Hz/60Hz)を印加し、本装置の系統異常接点が出力されていないことを確認してください。

注意事項	本装置は、系統周波数を自動認識しています。本装置をご使用の地域における系統周波数と異なる周波数の試験を行う場合は、一旦太陽電池入力遮断器(CB1)を「OFF」して、再度<手順1>から試験を行ってください。
------	--

- <手順5> 試験電圧及び周波数を可変させ、OFR、UFR、OVR、UVR の検出時限を確認してください。
- <手順6> 「ESC」ボタンを押すと、時限值試験が終了します。



以上で、時限值の確認試験は終了です。「ESC」ボタンを押すと、「メニュー画面」が表示されます。

6.11 接点出力試験の方法

<手順1> 太陽電池入力遮断器(CB1)を「ON」してください。
LCD にメニュー画面が表示されます。

<手順2> メニュー画面にて、カーソルを「接点出力試験」に合わせて「ENT」ボタンを押すと、接点出力試験画面が表示されます。



注意事項	<p>本装置が、運転中または待機中に試験を開始しようとすると下記画面が表示され試験は開始されません。6.7 状態情報の表示方法(85 ページ)を参照し、本装置が停止になっている事を確認してから、再度試験を開始してください。</p> <div style="text-align: center;"> </div>
------	--

<手順3> カーソルを「運転信号」の表示に合わせて、「ENT」ボタンを押すと、表示の下に下線が現れます。



<手順4> 「**ENT**」及び「**ESC**」ボタンを押して、設定を変更します。

設定が「解除」の場合・・・運転接点出力が OFF
設定が「送出」の場合・・・運転接点出力が ON

<手順5> 手順 4 にて設定を決め、「ENT」ボタンを押すと、下記のように子画面が現れます。



<手順6> 設定を確定する場合は、「ENT」ボタンを、キャンセルする場合は、「ESC」ボタンを押してください。



「異常信号」、「系統異常」の試験についても<手順3>でカーソルを各信号に合わせて<手順4>~<手順6>と同様の手順で行ってください。

以上で、接点出力試験は終了です。「ESC」ボタンを押すと、「メニュー画面」が表示されます。

7 保守・点検



点検・保守は、専門知識を有する人が定期的に指定された方法で行ってください。(感電や火災の恐れがあります)
内部の点検、修理をしないでください。
(感電、けが、やけど、発煙、発火の恐れがあります)
本装置の入出力端子部に金属棒や指などを差し込まないでください。
(感電の恐れがあります。)

本製品の期待寿命は 15 年です。この寿命はあくまで日本国内において太陽光発電用途で、一日 12 時間稼動した場合の計算値であり、寿命を保証するものではありません。実際の設置環境や使用方法によって異なります。

本製品は基本的にメンテナンスフリーですが、より効率的に稼動するため、4 年 1 回の定期的点検を推奨します。

本製品の価格に技術の派遣などのサービス費用は含まれておりません。現地での診断、修理などのご要望につきましては、販売店または弊社の本社・支店までご相談ください。

本製品の保守期間は本製品の生産中止から 7 年間といたします。

7.1 日常点検

筐体の確認	本装置の筐体に、腐食やさびがないことを確認してください。
入出力配線の確認	本装置の入出力配線、接地線及び外部出力線の端子部にゆるみがないこと、配線が傷付いていないことを確認してください。
吸排気口の確認	本装置の吸排気口がふさがれていないことを確認してください。
異臭、異音の確認	平常時と比較して異臭や異音がないことを確認してください。
状態表示の確認	操作パネル及び接点出力を確認し、異常が発生していないことを確認してください。表 3-3 状態表示一覧(20 ページ)を参照してください。
入出力計測情報の確認	操作パネルから、本装置の計測情報を確認し、平常時と比較して問題ないことを確認してください。6.7 状態情報の表示方法(85 ページ)を参照してください。

7.2 定期点検

本装置の正常運転の確認及び性能維持のため、下記項目をもとに4年1回の定期点検を推奨します。但し、並列運転でご使用の際、発電システム容量が20kW以上になる場合は保安規定にしたがって実施してください。

筐体の確認	本装置の筐体に、腐食やさびがないことを確認してください。
↓	
入出力配線の確認	本装置の入出力配線、接地線及び外部出力線の端子部にゆるみがないこと、配線が傷付いていないことを確認してください。
↓	
吸排気口の確認	本装置の吸排気口がふさがれていないことを確認してください。
↓	
異臭、異音の確認	平常時と比較して異臭や異音がないことを確認してください。
↓	
状態表示の確認	操作パネル及び接点出力を確認し、異常が発生していないことを確認してください。表 3-3 状態表示一覧(20ページ)を参照してください。
↓	
入出力計測情報の確認	操作パネルから、本装置の計測情報を確認し、平常時と比較して問題ないことを確認してください。6.7 状態情報の表示方法(85ページ)を参照してください。
↓	
絶縁抵抗の確認	4.3 絶縁抵抗試験の方法(25ページ)にしたがって、絶縁抵抗試験を行ってください。

7.3 長期保管時の注意点

本装置内部には、電解コンデンサを使用しています。活性化のため、6ヶ月に1度は本装置の運転を行い、電解コンデンサへの通電を行ってください。6ヶ月以上保管された後、本装置を運転すると、性能低下及び故障に繋がる可能性があります。長期の運用停止または保管後は、電解コンデンサのオーバーホールをお勧めします。詳しくは、販売店または弊社の本社・支店までご相談ください。

また、本装置に内蔵の時計は、バックアップ電池を使用しておりますが、2週間無通電状態が続くと時計の設定がクリアされてしまうことがあります。長期の運用停止または保管後は、運用開始時に時計設定の確認(75ページ参照)を行ってください。

7.4 適合用途の条件

本製品を他の商品と組み合わせて使用される場合、お客様が適用すべき規格・法規または規制をご確認ください。

下記用途に使用される場合、販売店または弊社の本社・支店までご相談の上、仕様書および取扱説明書などによりご確認いただくと共に、定格・性能に対し余裕を持った使い方や、万一故障があっても危険を最小にする安全回路などの安全対策を講じてください。

- 1) 潜在的な化学的汚染あるいは電氣的妨害を被る用途又は仕様書及び取扱説明書に記載のない条件や環境での使用
- 2) 原子力制御設備、焼却設備、鉄道・航空機・車両設備、医療器械、娯楽機械、安全装置、及び行政機関や個別業界の規制に従う設備
- 3) 人命や財産に危険が及びうるシステム・機械・装置
- 4) ガス、水道、電気の供給システムや24時間連続運転システムなど高い信頼性が必要な設備
- 5) その他、上記に準ずる高度な安全性が必要とされる用途

お客様が本製品を人命や財産に重大な危険を及ぼすような用途に使用される場合には、システム全体として危険を知らせたり、冗長設計により必要な安全性を確保できるように設計されていること、及び本製品が全体の中で意図した用途に対して適切に配電・設置されていることを必ず事前に確認してください。

本製品が正しく使用されずお客様または第三者に不測の損害が生じることがないように使用上の禁止事項および注意事項を全てご理解の上、遵守してください。

7.5 保証について

保証期間

本製品の保証期間は弊社出荷後 1 年間とし、検査成績書に保証期間を記しております。

保証範囲

上記保証期間中に当社側の責により本製品が故障した場合は、代替品の提供または故障品の修理対応を無償で実施いたします。但し、故障の原因が次に該当する場合は、この保証の対象範囲から除外いたします。

- 1) 仕様書または取扱説明書に記載されている以外の条件・環境・取り扱いならびに使用による場合
- 2) 本製品以外の原因による場合
- 3) 弊社以外による改造又は修理による場合
- 4) 本製品本来の使い方以外の使用による場合
- 5) 本製品出荷当時の科学・技術の水準では予見できない原因による場合
- 6) その他、天災、災害など弊社側の責ではない原因による場合
- 7) 納入後の搬送及び設置時の落下や衝撃による場合

なお、ここでの保証は、本製品単体の保証を意味するもので、本製品の故障により誘発される損害補償については対象から除かれるものといたします。

責任の制限

- 1) 如何なる損害に関して、弊社は本製品以外の責任を負いません。
- 2) 弊社以外の者が行ったプログラム又はそれにより生じた結果について、弊社は責任を負いません。

仕様の変更

本取扱説明書に記載されている仕様は改善またはその他の事由により、必要に応じてお客様に通知することがなく変更する場合があります。

8 付図

8.1 外形寸法



図 8-1 太陽光発電用パワーコンディショナ（標準品）の外形寸法図

8.2 系統連系起動シーケンス

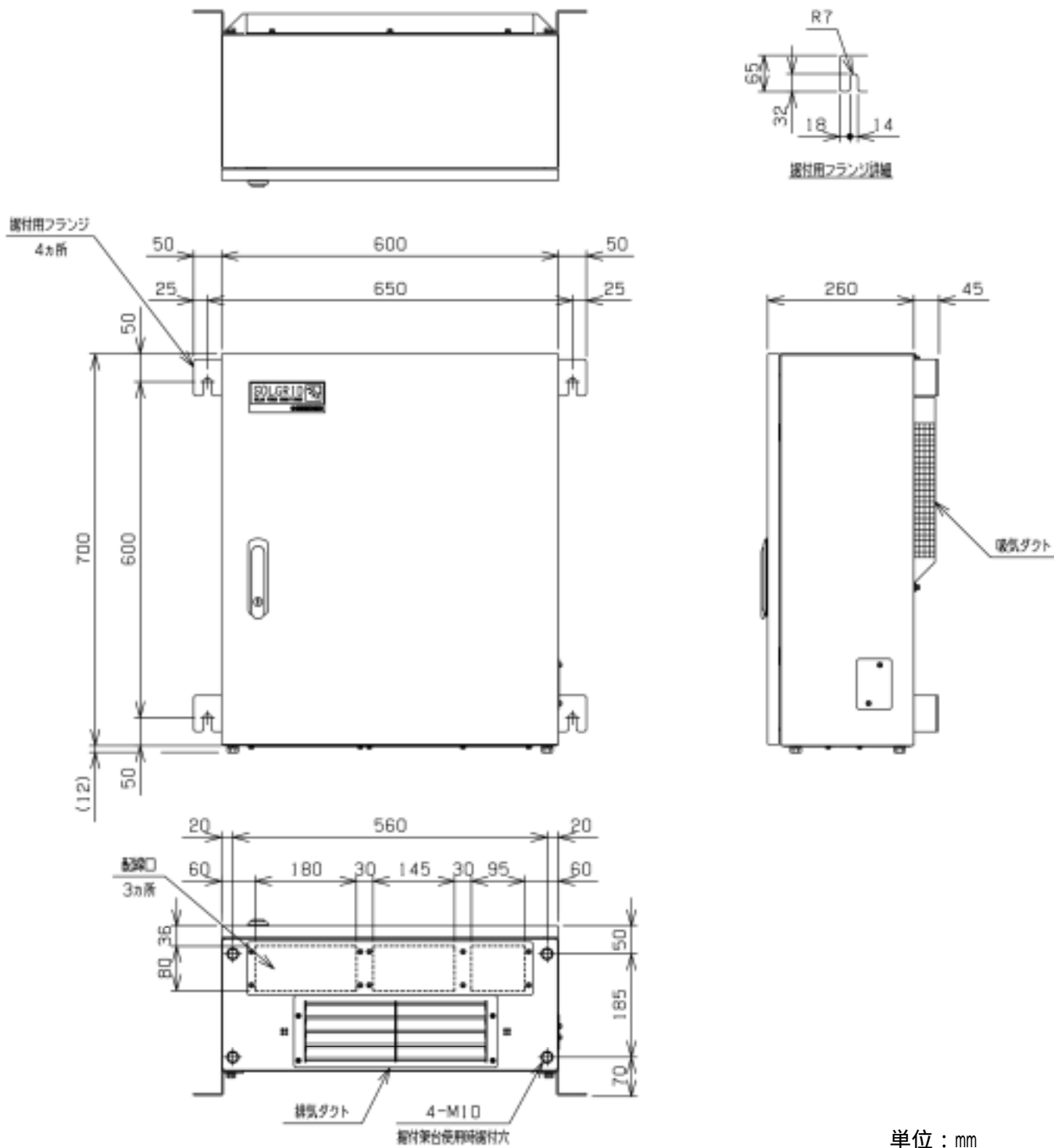

図 8-3 自動起動・停止フローチャート(系統連系)

8.3 自立運転起動シーケンス

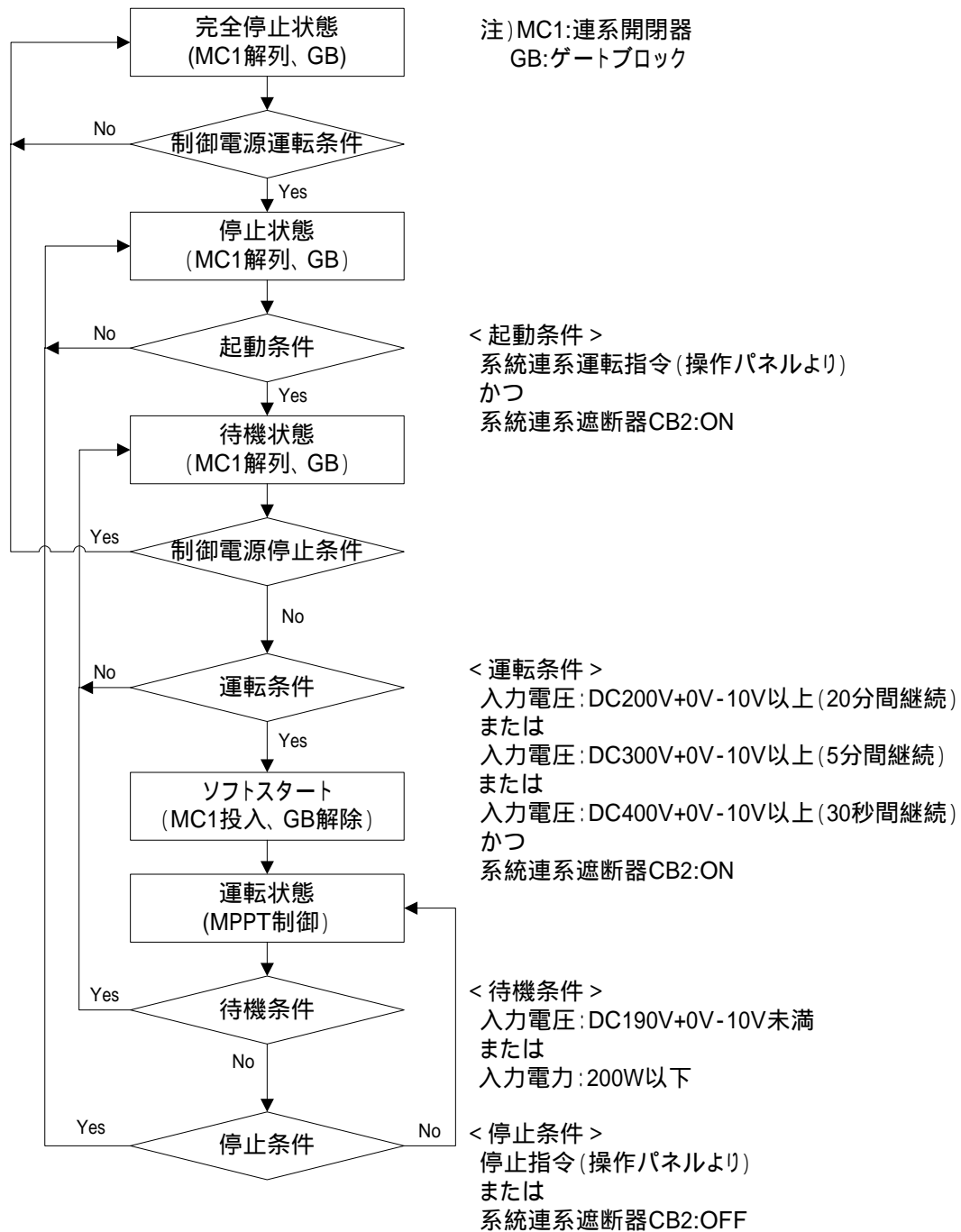

図 8-4 自動起動・停止フローチャート(自立運転)

8.4 LCD 階層一覽

表 8-1 LCD 階層一覽(1/2)

第一階層		第二階層		初期値		
画面名	項目	画面名	項目			
メニュー	運用設定	運用設定	連系運転開始 / 運転停止 / 自立運転開始(自立運転機能有り(オプション型名: -SA)のみ)	運転停止		
			異常リセット	-		
			積算電力クリア	-		
	整定値設定	単独受動検出	検出レベル	##°	8°	
				電圧上昇抑制	###V	109V
		OFR 設定	機能	有効 / 無効	有効	
				周波数 50Hz	##.##Hz	51.0Hz
				周波数 60Hz	##.##Hz	61.2Hz
		UFR 設定	動作時間	#.#s	1.0 s	
				周波数 50Hz	##.##Hz	49.0Hz
				周波数 60Hz	##.##Hz	58.8Hz
		OVR 設定	動作時間	#.#s	1.0 s	
				検出レベル	###V	115V
		UVR 設定	動作時間	#.#s	1.0 s	
				検出レベル	###V	85V
		復帰後投入	阻止時間	###s/手動	300 s	
		外部入力	接点設定	a 接点/b 接点	a 接点	
			復帰時間	###s/手動	300 s	
	計測情報表示	入力計測情報	入力電圧	###.##V	-	
			入力電流	##.##A	-	
			入力電力	###.##kW	-	
		出力計測情報	出力電圧	###.##V	-	
			出力電流	##.##A	-	
			出力電力	###.##kW	-	
		積算電力情報	入力	#####.##kWh	-	
			出力	#####.##kWh	-	
		外部計測情報	日射量	#.###kW/m ²	-	
気温			##.#	-		
予備計測情報		予備 1	#.###V	-		
		予備 2	#.###V	-		

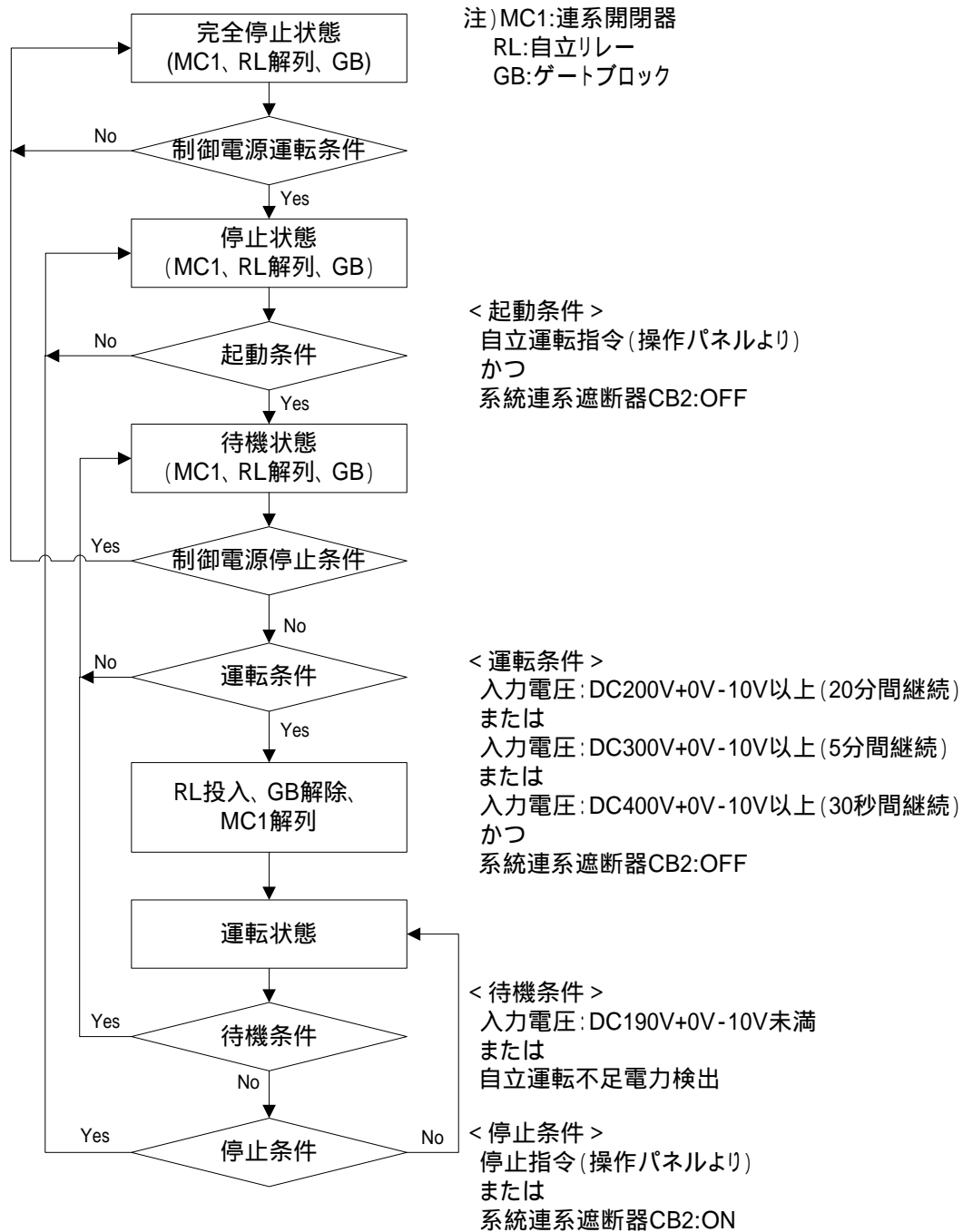
表 8-2 LCD 階層一覽(2/2)

第一階層		第二階層		初期値
画面名	項目	画面名	項目	
メニュー	状態情報表示	状態情報表示	通常運転 / 自立運転 / 待機 待機時間####sec / 停止 / 温度制限動作中 / 電圧上昇抑制中(有効電力制御または無効電力制御) / 異常	-
	異常履歴表示	異常履歴詳細	## : *## 発生日時 / 復旧日時 yyyy/mm/dd hh:mm	-
	通信 ID 設定	通信 ID 設定	Master/Slave	Master
			ID = ##	1
	外部計測設定	外部計測設定	日射量 #.###kW/m ²	1.430kW/m ²
			日射量計測 無 / 有	無
			気温計測 無 / 有	無
	時計設定	時計設定	yyyy/mm/dd ENT : 入力 hh:mm:ss	-
連系保護試験	連系保護試験	検出値試験 - / 時限值試験 - /	-	
接点出力試験	接点出力試験	運転信号 送出 / 解除 異常信号 送出 / 解除 系統異常 送出 / 解除	-	

8.5 警報マトリクス

表 8-3 警報マトリクス(1/2)

状態情報表示	警報名	LED		接点			復帰方法
		運転	異常	運転	異常	系統異常	
G01 OFR	系統周波数上昇(OFR)	-	-	-	-		自動/手動
G02 UFR	系統周波数低下(UFR)	-	-	-	-		自動/手動
G03 OVR	系統過電圧(OVR)	-	-	-	-		自動/手動
G04 UVR	系統低電圧(UVR)	-	-	-	-		自動/手動
G05 ISLAND-P	単独運転受動検出	-	-	-	-		自動
G06 ISLAND-A	単独運転能動検出	-	-	-	-		自動/手動
A07 UHV	系統瞬時過電圧	-		-	-	-	自動
A08 ULV	系統瞬時低電圧	-		-	-	-	自動
A09 ACF	系統連系保護	-		-	-	-	自動
A10 OCR	インバータ過電流	-		-		-	手動
A11 OCIDC	直流成分流出異常	-		-		-	手動
A14 OVDC	直流リンク過電圧	-		-		-	手動
A15 UVDC	直流リンク低電圧	-		-		-	手動
A16 IPMERR	IPM 故障	-		-		-	手動
A17 STOP	外部入力受信	-		-	-	-	自動/手動
A18 HT	周囲温度異常	-		-	-	-	自動
A19 MC1SHORT	MC1 ショート故障	-		-		-	手動
A20 MC1OPEN	MC1 オープン故障	-		-		-	手動
A23 SYSCOME	コントローラ通信異常	-		-	-	-	自動
A25 EEPROM	EEPROM 異常	-		-		-	手動
A26 CVCFERR	CVCF 同期異常	-		-		-	手動
A27 SYNCERR	単独運転同期信号異常	-		-	-	-	自動
A28 SYNCFAIL	同期信号通信回路異常	-		-	-	-	自動
A29 ADCVREF	ADC 基準電圧異常	-		-		-	手動
A31 FUSEERR	FUSE 断	-		-		-	手動
A32 THERR	サーミスタ異常	-		-	-	-	自動
A33 INVERR	出力チョークオープン故障	-		-		-	手動
A34 INVERR	コンバータ異常信号異常	-		-		-	手動
A35 INVERR	コンバータ停止信号異常	-		-		-	手動
A36 RTYIDC	直流成分流出検出	-		-	-	-	自動
A37 MCCBOFF	交流 MCCB 断	-		-	-	-	自動
A38 MASTERER	マスター設定異常	-		-		-	手動
A39 UHV2	系統瞬時不平衡過電圧	-		-	-	-	自動
A40 INVERR	交流電圧計測異常	-		-		-	手動
A41 INVERR	コンデンサ電流異常	-		-		-	手動
A42 CVCFOL	自立過負荷	-		-		-	手動
A43 CVCFOV	自立過電圧	-		-		-	手動
A44 CVCFUV	自立低電圧	-		-		-	手動
A45 MCCBON	交流 MCCB オン	-		-	-	-	手動
A46 CVCFUP	自立運転不足電力	-		-	-	-	自動

注1 : 点灯及び出力あり - : 消灯及び出力なし

注2 復旧方法については、6.8 異常時の復旧方法 (87 ページ) をご参照ください。

表 8-4 警報マトリクス(2/2)

状態情報表示	警報名	LED		接点			復帰方法
		運転	異常	運転	異常	系統異常	
B01 HVPV	入力過電圧	-		-	-	-	自動
B02 UHVPV	入力過電圧 2	-		-		-	手動
B03 OVDC	直流リンク過電圧	-		-		-	手動
B04 CIRSHORT	内部短絡	-		-		-	手動
B05 UVDC	直流リンク低電圧	-		-		-	手動
B06 CONVOT	半導体温度異常	-		-		-	手動
B07 SYSCOME	コントローラ通信異常	-		-	-	-	自動
B09 EEPROM	EEPROM 異常	-		-		-	手動
B10 OVDRV	ドライブ電源過電圧	-		-		-	手動
B11 UVDRV	ドライブ電源低電圧	-		-		-	手動
B12 ADCVREF	ADC 基準電圧異常	-		-		-	手動
B13 UOVDC	直流リンク過電圧 2	-		-		-	手動
B14 OIDC	直流リンク過電流	-		-	-	-	自動
B16 CONVERR	ドライブ電源計測異常	-		-		-	手動
B17 CONVERR	入力電流計測回路異常	-		-		-	手動
B18 CONVERR	インバータ信号異常	-		-		-	手動
B19 CONVERR	直流リンク放電異常	-		-		-	手動
C01 CONVCOME	コンバータ通信異常	-		-	-	-	自動
C02 INVCOME	インバータ通信異常	-		-	-	-	自動
C03 INVHT	インバータ装置温度異常	-		-	-	-	自動
C04 CONVHT	コンバータ装置温度異常	-		-	-	-	自動
C05 FANERR	FAN 故障	-		-		-	手動
C07 EEPROM	EEPROM 異常	-		-		-	手動
C09 RTCERR	時計設定異常	-		-		-	手動
C10 EXTCOME	外部通信自己診断異常	-		-	-	-	自動

注1 : 点灯及び出力あり - : 消灯及び出力なし

注2 復旧方法については、6.8 異常時の復旧方法 (87 ページ) をご参照ください。

【お問い合わせについてのお願い】

本装置についてのお問い合わせは、下記の弊社窓口までご連絡をお願い申し上げます。

新電元工業株式会社

【営業窓口】

東京都千代田区大手町二丁目 2 番 1 号（新大手町ビル） 〒100-0004

TEL 03-3279-4438（ダイヤルイン） FAX 03-3279-4495